



**ПРАВИЛА ПРОВЕДЕНИЯ СОРЕВНОВАНИЙ
ПО РАЛЛИ-КРОССУ 2026 ГОДА**

«Согласовано»
Комитет кросса и ралли-кросса РАФ
«05» ноября 2025 г.

«Утверждено»
Совет РАФ по спорту
«13» ноября 2025 г.

**ПРАВИЛА ПРОВЕДЕНИЯ СОРЕВНОВАНИЙ
по КРОССУ и РАЛЛИ-КРОССУ**

Оглавление:

Статья	Наименование	Страница
1	ОПРЕДЕЛЕНИЯ	2
2	РЕГЛАМЕНТИРУЮЩИЕ ДОКУМЕНТЫ	2
3	УЧАСТНИКИ, СПОРТСМЕНЫ И КОМАНДЫ	2
4	АВТОМОБИЛИ И ЭКИПИРОВКА УЧАСТНИКОВ	3
5	ТРАССЫ СОРЕВНОВАНИЙ	3
6	МЕРЫ БЕЗОПАСНОСТИ	4
7	ЗАЯВКИ	4
8	АДМИНИСТРАТИВНЫЕ ПРОВЕРКИ, МЕДИЦИНСКИЙ ОСМОТР, ТЕХНИЧЕСКИЕ ИНСПЕКЦИИ, БРИФИНГ	5
9	СИСТЕМЫ ЗАЕЗДОВ	6
10	СТАРТ	7
11	ФАЛЬСТАРТ	8
12	ДВИЖЕНИЕ ПО ТРАССЕ	8
13	ФИНИШ. ЗАКРЫТЫЙ ПАРК	11
14	ПЕНАЛИЗАЦИЯ	11
15	ОПРЕДЕЛЕНИЕ РЕЗУЛЬТАТОВ И НАГРАЖДЕНИЕ	12
16	РЕКЛАМА	12
17	ПРОТЕСТЫ И АПЕЛЛЯЦИИ	13
Приложение 1	ТРЕБОВАНИЯ К ТРАССАМ И ТЕРРИТОРИИ СОРЕВНОВАНИЙ ПО КРОССУ	14
Приложение 2	ТРЕБОВАНИЯ К ТРАССАМ ДЛЯ РАЛЛИ-КРОССА	16
Приложение 3	СИСТЕМА ЗАЕЗДОВ ДЛЯ КРОССА	18
Приложение 4	СИСТЕМА ОТБОРОЧНЫХ И ФИНАЛЬНЫХ ЗАЕЗДОВ	22
Приложение 5	СИСТЕМА ЗАЕЗДОВ ДЛЯ РАЛЛИ-КРОССА	25
Приложение 6	ФЛАГИ, ПРИМЕНЯЕМЫЕ ПРИ ПРОВЕДЕНИИ СОРЕВНОВАНИЙ ПО КРОССУ и РАЛЛИ-КРОССУ	29
Приложение 7	СВОДНАЯ ТАБЛИЦА ПЕНАЛИЗАЦИИ, ПРИМЕНЯЕМАЯ ПРИ ПРОВЕДЕНИИ СОРЕВНОВАНИЙ ПО КРОССУ и РАЛЛИ-КРОССУ	30

Изменения – изменённый пункт или текст.

1. ОПРЕДЕЛЕНИЯ

- 1.1. АВТОМОБИЛЬНЫЙ КРОСС (КРОСС)** — группа дисциплин автомобильного спорта, представляющих собой скоростные соревнования с одновременным стартом (гонки), проводимые на кольцевых (замкнутых) трассах без покрытия либо с насыпным покрытием (грунт, песок, крошка, гравий и т.п.), закрытые для постороннего движения, в которых определяющим является количество пройденных кругов, порядок пересечения контрольной (финишной) линии, и время прохождения дистанции.
- 1.2. РАЛЛИ-КРОСС** — группа дисциплин автомобильного спорта, представляющих собой скоростные соревнования с одновременным стартом (гонки), проходящие на кольцевых (замкнутых) трассах, закрытых для постороннего движения, часть которых (от 35 до 65%) имеет твердое покрытие (асфальт, бетон и т.п.), а остальная часть — без покрытия либо с покрытием с разным коэффициентом сцепления, имеющих дополнительный участок трассы («Джокер»), длина которого выбирается с тем расчетом, чтобы проезд через него **увеличивал** **изменял** время прохождения круга от 2 до 4 секунд, в которых определяющим является количество пройденных кругов и время прохождения дистанции.

2. РЕГЛАМЕНТИРУЮЩИЕ ДОКУМЕНТЫ

- 2.1.** Соревнования проводятся в соответствии со Спортивным кодексом РАФ (СК РАФ), Единым календарным планом межрегиональных, всероссийских и международных физкультурных мероприятий и спортивных мероприятий (ЕКП), Классификацией и техническими требованиями к автомобилям, участвующим в соревновании (КиТТ), Настоящими правилами (ППКР), Регламентом РАФ и приложениями к нему (для чемпионатов, кубков и первенств России), Регламентом Организатора на конкретное соревнование.
- 2.2.** Регламенты официальных всероссийских и межрегиональных соревнований России по кроссу и ралли-кроссу (Регламенты РАФ) по представлению Комитета кросса и ралли-кросса РАФ (ККРК РАФ) утверждаются Советом РАФ по спорту и публикуются РАФ.
- 2.3.** Регламенты иных официальных соревнований РАФ разрабатываются организаторами этих соревнований в соответствии с требованиями РАФ и в обязательном порядке согласовываются с ККРК РАФ в установленные сроки.

3. УЧАСТНИКИ, СПОРТСМЕНЫ И КОМАНДЫ

- 3.1. Спортсмен (Пилот):** лицо, обладающее действующей лицензией на право управления спортивным автомобилем и допущенный организатором до участия в соревновании (гонке).
- 3.2. Заявитель:** любое юридическое или физическое лицо, принимающее участие в соревновании и имеющее лицензию Заявителя, выданную РАФ.
- В случае, если лицензия Заявителя выдана на юридическое лицо, представитель Заявителя должен предъявить на административных проверках письменную доверенность от данного юридического лица. Спортсмен, заявляющий свой автомобиль, становится одновременно и Заявителем (СК РАФ). Персональная национальная лицензия Заявителя для лиц, достигших 18-летнего возраста, включена в национальную лицензию Пилота РАФ.
- В случае, если Спортсмену нет 18 лет, получить персональную национальную или международную лицензию Заявителя может один из родителей (законных представителей), при предъявлении соответствующего подтверждения и после заполнения заявления установленной формы.
- 3.3. Команда** — несколько пилотов, объединённых в команду, заявленную под одним названием, обладающую необходимыми документами для участия в командном зачете в соревновании, предусматривающем командный зачет.
- Максимальное и минимальное количество спортсменов и иные условия состава команды определяются Регламентом соревнования.
- 3.4.** Команда может иметь произвольное название по усмотрению ее заявителя, если это название не содержит оскорбительной информации, противоречащей действующему законодательству.
- 3.5.** К участию в соревнованиях допускаются спортсмены, имеющие соответствующую лицензию Пилота РАФ, прошедшие административную проверку, медицинский осмотр и получившие отметку о допуске в карточке участника.
- 3.6.** К участию в соревнованиях в дисциплинах «Д3-Мини», «Д3-250», и «Д2-Юниор», «Багги-600» допускаются спортсмены следующих возрастных групп:

ралли-кросс «Д2-Юниор» кросс «Д2-Юниор»	юноши, девушки 12-15 лет
кросс «Д3-мини»	мальчики, девочки 9-10 лет
кросс «Д3-250»	юноши, девушки 10-13 лет
кросс «Багги-600»	юноши, девушки 13-18 лет

К участию в соревнованиях взрослых допускаются спортсмены возрастной группы (мужчины, женщины с 16 лет). Спортсмен должен достичь установленного возраста в календарный год проведения спортивных соревнований. В исключительных случаях, после оценки результатов спортсмена, показанных за предыдущие два года, и подтвержденных соответствующим спортивным разрядом, РАФ может дать разрешение на участие с 15 лет.

Спортсмен, принявший участие в соревнованиях в более старшей возрастной группе, в текущем спортивном сезоне не имеет права принимать участие в соревнованиях данной спортивной дисциплины или данной группы спортивных дисциплин в своей возрастной группе.

- 3.7.** Спортсмены, не достигшие 18 лет, допускаются к соревнованиям при предоставлении соответствующей возрасту лицензии и письменного согласия родителей или опекуна, заверенного нотариально. В случае отсутствия согласия одного из родителей требуется юридическое обоснование. Это согласие находится в секретариате во время проведения соревнований. Наличие водительского удостоверения у этих пилотов не требуется.
- 3.8.** Каждый спортсмен должен иметь полис страхования от несчастных случаев, сумма которого не менее указанной в Приложении 2 к СК РАФ (Положение о документах для участия в соревнованиях). Страховой полис должен иметь силу на время соревнования и действовать на соревнованиях по автомобильному спорту, за исключением случаев, если страхование предусмотрено лицензией или см. п. 3.9.
- 3.9.** Организаторам также рекомендуется предусмотреть страхование пилотов, судей, официальных лиц, персонала участников и/или зрителей на время соревнования. При этом Организатор должен предоставить копию договора страхования на Административную проверку. В этом случае наличие у спортсменов страховых полисов не обязательно.

4. АВТОМОБИЛИ И ЭКИПИРОВКА УЧАСТНИКОВ

- 4.1.** К соревнованиям допускаются спортивные транспортные средства и автомобили, соответствующие Техническим требованиям к автомобилям, участвующим в соревнованиях по кроссу/ралли-кроссу, и прошедшие Техническую инспекцию.
- 4.2.** Использование на одном этапе соревнования одним пилотом в одном классе двух и более автомобилей не допускается.
- 4.3.** Каждый спортсмен, принимающий участие в соревнованиях РАФ, должен быть экипирован в соответствии с Приложением 15 к КиТТ.
- 4.4.** На всех автомобилях, участвующих в соревнованиях по кроссу и ралли-кроссу на передних дверях, для специальных кроссовых автомобилей (СКА) на уровне кокпита, на обеих сторонах автомобиля, должны быть нанесены стартовые номера от 1 до 99. При этом стартовые номера с 1 по 3 зарезервированы за спортсменами, занявшими соответствующие места в зачете предыдущего сезона. Формат стартовых номеров определяется регламентом соревнования.
- 4.5.** Применение радиосвязи и телефонной связи спортсмен - боксы, а также наличие в автомобиле во время заезда любых средств связи (раций, телефонов, наушников, в т.ч. беспроводных), определяется регламентом соревнования.

5. ТРАССЫ СОРЕВНОВАНИЙ

- 5.1.** Соревнования проводятся на трассах, соответствующих Требованиям к трассам для автомобильного кросса (Приложение 1 к настоящим Правилам), для ралли-кросса (Приложение 2 к настоящим Правилам), Главе 5 СК РАФ «Трассы и места проведения соревнований».
- 5.2.** Организатор соревнования должен иметь действующий паспорт на трассу, установленной РАФ формы.
- 5.3.** Перед началом соревнования Руководитель гонки обязан проверить готовность трассы и ее полное

соответствие паспорту трассы и плану безопасности. По результатам проверки составляется акт принятия трассы, который подписывается Руководителем гонки и Комиссаром по безопасности.

5.4. На трассе соревнований применяется флаговая и световая сигнализация в соответствии со ст.3 Главы 5 СК РАФ и Приложением 6 к настоящим Правилам.

6. МЕРЫ БЕЗОПАСНОСТИ

6.1. Руководитель гонки обязан немедленно остановить соревнование, если появилась угроза жизни и здоровью людей.

6.2. К мерам безопасности относятся:

- Соревнования по кроссу и ралли-кроссу проводятся в соответствии с «Планом мероприятий по обеспечению общественного порядка и общественной безопасности места проведения при проведении официальных спортивных соревнований», утвержденным Организатором и согласованным с местным УМВД.
- Наличие Плана безопасности, согласованного с членами Оргкомитета, обеспечивающими правопорядок, пожарную безопасность и медицинские мероприятия;
- Выполнение условий, указанных в Требованиях к трассам автомобильного кросса (ралли-кросса);
- Поддержание общественного порядка, дисциплины спортсменов и персонала;
- Наличие предусмотренного паспортом трассы количества (не менее двух) автомобилей скорой медицинской помощи и Главного врача соревнования. Рекомендуются наличие автомобилей службы спасения и их расположение на трассе в соответствии с планом безопасности. При наличии в автомобилях службы спасения медицинских работников с соответствующим оборудованием, допускается нахождение на соревновании только одного автомобиля скорой помощи;
- Наличие пожарного автомобиля, пожарного поста в парке-стоянке, по два огнетушителя емкостью не менее 5 литров на каждом посту у судей на дистанции (запасные огнетушители в случае использования основных), огнетушители у каждой участвующей команды (пилота) в парке-стоянке;
- Организация радио или телефонной связи, необходимой для проведения соревнований, а также радиотрансляции для оперативного информирования зрителей и участников соревнования;
- Наличие необходимого количества тягачей и другой техники для эвакуации поврежденных автомобилей (в том числе с полной погрузкой поврежденного автомобиля), полива трассы и восстановления, при необходимости, гоночного полотна.

6.3. Особые условия:

- Запрещается проводить соревнования в условиях плохой видимости: в темное время суток, в густом тумане, при сильном дожде или снегопаде и в условиях сильной запыленности;
- В случае резкого ухудшения видимости, метеорологических условий или других форс-мажорных обстоятельств соревнование должно быть остановлено и, в соответствии с решением коллегии Спортивных комиссаров (КСК) или (при отсутствии КСК) Руководителя гонки при согласовании с Организатором, перенесено или отменено, либо продолжено с изменением конфигурации трассы, если это возможно по соображениям безопасности.

7. ЗАЯВКИ

7.1. Заявочные формы заполняются на бланке в соответствии с требованиями РАФ и подаются вместе с другими необходимыми документами на Административную проверку в течение времени, которое указано в Регламенте соревнования.

7.2. Предварительная заявка подается в сроки, указанные в Регламенте соревнования. Организаторы вправе устанавливать различные размеры заявочных взносов для заявителей, подавших предварительные заявки и для Заявителей, прибывших на соревнование без предварительной заявки.

7.3. При поданной предварительной заявке на многоэтапное всероссийское соревнование – участник обязан явиться на соревнование. В противном случае он должен проинформировать Организатора не позже, чем за 4 дня до начала Административных проверок. Несоблюдение данного пункта влечет денежную пенализацию в размере 0,5 заявочного взноса соревнования, на которое он не явился. Денежная пенализация должна быть уплачена на следующем этапе, в котором данный участник будет участвовать. Организатор соревнований обязан не позднее, чем за три дня до начала соревнований, направить списки подавших предварительные заявки спортсменов в ККРК РАФ.

7.4. Своей подписью на заявке заявитель признает свою ответственность за неукоснительное соблюдение настоящих Правил, Регламента и за возможное причинение вреда другим лицам во время

соревнования.

8. АДМИНИСТРАТИВНЫЕ ПРОВЕРКИ, МЕДИЦИНСКИЙ ОСМОТР, ТЕХНИЧЕСКИЕ ИНСПЕКЦИИ, БРИФИНГ

8.1. Административная проверка (регистрация), медицинский осмотр, техническая инспекция и брифинг проводятся согласно расписанию в местах, указанных в Регламенте соревнования.

8.2. На Административную проверку заявитель (или его представитель) вместе с Лицензией заявителя РАФ предоставляет на каждого спортсмена:

- заполненный бланк заявки;
- Оригинал лицензии пилота РАФ (остаётся в секретариате до окончания соревнования);
- технический паспорт на автомобиль, участвующий в спортивных соревнованиях (СТП);
- страховой полис (не требуется, если страхование обеспечено лицензией, либо Организатором заключен договор страхования всех спортсменов на время соревнования);
- медицинский допуск к участию в спортивных мероприятиях (в соответствии с Медицинским Регламентом РАФ (прил. 9 к СК РАФ));
- карточку обязательного медицинского страхования;
- документ об оплате предусмотренных Регламентом заявочных взносов;
- паспорт (для детей свидетельство о рождении).

По окончании прохождения Административной проверки, заявитель (или его представитель) получает карточку участника на каждого заявленного им пилота.

8.3. На медицинский осмотр участвующий в соревнованиях спортсмен обязан прибыть с документом, удостоверяющим личность, действующим медицинским заключением о допуске к участию в соревнованиях по автомобильному спорту (в соответствии с п. 2.5 Медицинского регламента РАФ, остаётся у главного врача до окончания соревнования) и карточкой участника (п. 8.2.), в которой делается отметка главным врачом соревнования.

8.4. Технические инспекции (ТИ) проводятся с целью проверки соответствия автомобиля техническим требованиям, требованиям безопасности и требованиям Регламента к автомобилям данного класса. По требованию Технического делегата (Технического комиссара) каждый заявитель, в любой момент соревнования, обязан предъявить свой автомобиль для осмотра, а также, в случае поступления протеста или соответствующего решения КСК или Руководителя гонки, по окончании заездов произвести необходимые демонтажные работы до того состояния, которое потребует Технический делегат (Технический комиссар). В случае отказа спортсмен исключается из зачета в этапе соревнований. На соревнованиях проводятся одна или несколько технических инспекций, в том числе:

8.4.1. Входная (проводится в соответствии с Регламентом соревнования, с целью проверки соответствия автомобиля заявленной спортивной дисциплине, выявления опасных конструкций, соответствия элементов безопасности и экипировки требованиям к безопасности и экипировке, а также сверяются номера установленных пломб с записями в акте ТИ, если таковые были установлены ранее);

На входную ТИ предъявляется готовый к старту автомобиль с ответственным за его состояние представителем заявителя. Также должны быть предъявлены: СТП автомобиля (остаётся у Технического комиссара до окончания соревнования), заполненный акт технического осмотра автомобиля и экипировка пилота. После осмотра автомобиля Технический комиссар соревнования делает отметку в акте технического осмотра об отсутствии замечаний или выявленных нарушениях и соответствии сделанных в акте записей предъявленному автомобилю и при необходимости, в СТП. Заполненный акт ТИ с отметками Технического комиссара во время соревнования хранится вместе с СТП, а по окончании соревнования передается Техническому делегату РАФ или Организатору соревнования. Акты технических осмотров должны храниться до утверждения официальных итогов сезона.

8.4.2. Предстартовая. Может проводиться непосредственно перед началом заезда, с целью проверки отсутствия на автомобиле опасных и иных конструкций и элементов, представляющих угрозу другим участникам и зрителям, а также наличие и исправность экипировки пилота и элементов безопасности автомобиля;

8.4.3. Текущая. Проводится по согласованию с КСК на основании рапорта Технического делегата, а в их отсутствии, Руководителя гонки в любой момент соревнования – при этом в решении указывается то, что требуется изучить на ТИ. Организатор Соревнования обязан в Официальных соревнованиях РАФ

предусмотреть режим Закрытого парка для проведения текущих проверок. Автомобили должны проследовать в Закрытый парк без остановки в парке-стоянке (ремонтной зоне). Спортсмен должен обеспечить доставку автомобиля в Закрытый парк. Спортсмены в течение 5 минут с момента постановки автомобиля должны покинуть Закрытый парк. Режим Закрытого парка снимается по решению КСК.

8.4.4. Заключительная. Может быть предусмотрена Регламентом, а также проводится по решению КСК или Руководителя гонки после финиша в закрытом парке при поступлении протеста или без такового, при этом в решении указывается то, что требуется изучить в ходе заключительной ТИ.

Информация о месте и времени входной и предстартовой Технических инспекций должна быть опубликована в Регламенте соревнования. Эти инспекции могут проводиться путем обхода автомобилей техническими контролерами в парке-стоянке, в предстартовом накопителе и при построении автомобилей на стартовой решетке, но до начала стартовой процедуры.

Техническая инспекция должна проводиться в закрытом помещении (допускается в палатке). Для осмотра трансмиссии и подвески автомобиля Организатор должен обеспечить наличие смотровой канавы, эстакады или подъемника. Для взвешивания автомобиля Организатор обязан обеспечить наличие ровной твердой площадки и сертифицированных весов.

8.4.5. Взвешивание:

Если регламентом соревнования предусмотрено взвешивание, то процедура должна быть следующей:

- а) Перед стартом или после финиша каждого заезда каждый автомобиль, прошедший зачетную дистанцию, должен быть взвешен;
- б) При взвешивании автомобилей вместе с Пилотом – Пилоты, участвующие в соревновании, должны быть в полной гоночной экипировке, как они участвуют в соревновании;
- в) Результат взвешивания автомобиля заносится в протокол взвешивания;
- г) Если автомобиль не способен достичь зоны взвешивания своим ходом, то он доставляется туда под контролем судей, которые ответственны за взвешивание;
- д) Пилот и/или автомобиль обязаны прибыть в зону взвешивания и не могут покинуть ее без разрешения технического комиссара. Нарушение - аннулирование результата заезда;
- е) У Пилотов, автомобили которых имеют при взвешивании вес меньше указанного в Технических требованиях, с учетом нехватки веса в результате потери компонентов автомобиля во время заезда, результат заезда аннулируется;
- ж) Никакая смазка, жидкость, газ или другая субстанция, или материя, какой бы то ни было природы, не может быть добавлена, помещена или заменена в автомобиле, после того как он был выбран для взвешивания;
- з) Только Технические комиссар и контролеры, Руководитель гонки и другие официальные лица из состава ГСК могут находиться в зоне взвешивания. Не допускается никакое вмешательство любого рода, если оно не санкционировано этими официальными лицами.

8.4.6. Контроль топлива

Если регламентом соревнования предусмотрен контроль топлива, то процедура контроля должна быть описана в приложении к регламенту данного соревнования.

8.5. Перед тренировочными заездами проводится обязательный Брифинг (собрание) спортсменов, где сообщаются особенности конкретного соревнования. Спортсмены, чьи автомобили допущены к участию в соревновании, обязаны присутствовать на Брифинге. Информация, объявленная на Брифинге, должна неукоснительно соблюдаться спортсменами и должна быть выдана спортсменам в письменной форме или опубликована на интернет-ресурсе с открытым доступом (в случае если используется онлайн табло информации или брифинг проводится в удаленном режиме).

9. СИСТЕМЫ ЗАЕЗДОВ

Система заездов определяется Регламентом соревнования. Возможны следующие системы заездов:

- 9.1. **СИСТЕМА ЗАЕЗДОВ ДЛЯ КРОССА** (Приложение 3 к настоящим Правилам).
- 9.2. **СИСТЕМА ОТБОРОЧНЫХ И ФИНАЛЬНЫХ ЗАЕЗДОВ** (Приложение 4 к настоящим Правилам).
Дистанция любого заезда в соревнованиях среди взрослых спортсменов должна быть не менее 3000 метров и не более 10000 метров. Для грузовых и полноприводных автомобилей – 5000-15000 метров. Для детских и юношеских заездов дистанция – не менее 50% от взрослой.
- 9.3. **СИСТЕМА ЗАЕЗДОВ ДЛЯ РАЛЛИ-КРОССА** (Приложение 5 к настоящим Правилам).

10. СТАРТ

Старт всех заездов дается с места.

- 10.1.** Старт осуществляется со стартовой решетки (часть трассы с размеченными стартовыми местами для автомобилей).
Автомобили расставляются таким образом, чтобы на уровне линии старта (стартовой решетки) находилась передняя часть (передний бампер) автомобиля.
- 10.2.** Выезд в стартовую зону производится из предстартового накопителя. Очередность выезда в стартовую зону определяется стартовой ведомостью.
10.2.1 Прогрев шин вне отведенных для этого мест запрещен. Нарушение наказывается денежной пенализацией – 0,25 заявочного взноса.
- 10.3.** Спортсмен, опоздавший в накопитель к моменту выезда в стартовую зону, занимает место в своем ряду на стартовой решетке в последнюю очередь.
10.3.1. Для соревнований, проводимых по Приложению 4, доступ в предстартовый накопитель закрывается через 5 минут после старта предыдущего заезда. Информация об этом должна дублироваться соответствующей табличкой 5 мин., установленной на въезде в накопитель или должна быть доведена до пилотов судьей выпуска.
- 10.4.** Нахождение людей после начала процедуры расстановки автомобилей на старте (кроме судей) вне автомобилей в стартовой зоне запрещено (кроме дисциплин «Д3-250», «Д3-мини» и «Д3-микро»).
- 10.5.** После старта выезд спортсменов из стартовой зоны на трассу допускается до момента завершения прохождения лидером заезда первого круга.
- 10.6.** При изменении состояния трассы или при отсутствии в этот день тренировки (разминки) перед стартом заездов необходимо проводить показ трассы – ознакомительный круг.
10.6.1. При ознакомительном круге формирование стартовой решетки производится после прохождения ознакомительного круга. Разрешение на выезд на ознакомительный круг подаётся судьей старта на основании стартовой ведомости, каждому пилоту индивидуально. Максимальная скорость на ознакомительном круге не должна превышать скорости автомобиля **сопровождения**. **Движение в гоночном режиме и обгоны запрещены**. Пилот, нарушивший данные требования, может быть пенализован решением КСК вплоть до исключения из соревнования.
10.6.2. Если спортсмен отказывается от прохождения ознакомительного круга, то его автомобиль должен остаться в зоне стартового накопителя.
Если по какой-либо причине автомобиль не может продолжать движение, его спортсмен обязан принять меры к тому, чтобы безопасно пропустить остальные автомобили и дожидаться эвакуации. Решение о допуске данного автомобиля к старту в данном заезде находится в компетенции Руководителя гонки (Главного судьи).
10.6.3. После прохождения ознакомительного круга спортсменам может быть предоставлено время для замены колёс (шин), но не более 5 минут. Информацию о такой возможности, а также детали этой процедуры, Руководитель гонки должен довести до сведения участников на обязательном брифинге.
- 10.7.** Старт подается сигналом светофора или отмашкой флагом судьи-стартера:
10.7.1. Процедура старта светофором: Светофор должен быть размещен в месте, хорошо видимом всем участникам заезда, и должен состоять минимум из **трех двух** зеленых фонарей. После полной готовности старта судья проходит с **поднятым** зеленым флагом, после этого показывается табличка - 5 сек (загораются желтые огни светофора или надпись READY to RACE). **Стартовый сигнал дается включением зелёных огней светофора в течение 5 секунд, после показа таблички -5 сек/желтых огней светофора или надписи READY to RACE.** Детали процедуры старта указываются в брифинге соревнования.
10.7.2. Процедура старта флагом судьи-стартера: судья-стартер должен располагаться в месте, хорошо видимом всем участникам заезда, после полной готовности старта, судья проходит стартовые ряды с **поднятым** зеленым флагом, судья-стартер поднимает флаг вертикально вверх, одновременно с этим показывается табличка - 5 сек. **Стартовый сигнал дается энергичным махом вниз в течение 5 секунд после поднятия таблички.** Стартовый флаг определяется Приложением 6 к настоящим правилам.

11. ФАЛЬСТАРТ

- 11.1. Фальстарт** объявляется, если автомобиль покидает место старта с предписанной ему стартовой позиции с момента показа таблички “5 сек” /желтых огней светофора или надписи READY to RACE до подачи стартового сигнала.
- 11.2. Контроль Фальстарта**
- 11.2.1.** При применении автоматических электронных средств хронометража — фиксация фальстарта с помощью показаний датчиков и компьютера.
- 11.2.2.** При зрительном контроле — на каждый ряд стартовой решетки выставляется судья факта. Напротив него устанавливаются дублиеры желтого (READY TO RACE) и дублиеры стартового светофора (при старте светофором). Судья факта фиксирует фальстарт в соответствии с п. 11.1 резким поднятием вверх красного флага.
- При фальстарте по команде руководителя гонки все посты поднимают красные флаги.
- 11.3.** Спортсмены, совершившие фальстарт, наказываются в соответствии с таблицей пенализации (Приложение 7). Пилот, совершивший второй фальстарт в одном и том же заезде, пенализируется отказом в старте перезаезда.
- 11.4.** Рекомендовано применение автоматических средств фиксации фальстарта соревнований статуса чемпионата России, проводимых по системе заездов для автомобильного кросса/ралли-кросса (Приложение 3 / Приложение 5).

12. ПРАВИЛА ДВИЖЕНИЯ ПО ТРАССЕ

- 12.1.** При движении по трассе на автомобилях должны быть включены задние габаритные огни. Движение по трассе разрешается только в установленном направлении. При этом не являются нарушениями правил движения по трассе:
- вынужденный съезд назад с крутого подъема,
 - выезд задним ходом из непреодолимого препятствия,
 - минимально необходимое маневрирование в случае разворота автомобиля.
- При совершении этих маневров спортсмен не должен создавать помех другим участникам заезда. Спортсмен, допустивший разворот, замедление, остановку или выезд за пределы гоночной дорожки обязан прекратить борьбу, вернуться на гоночную дорожку на том же участке трассы или продолжить движение, не препятствуя другим участникам заезда. Спортсмены, нарушившие эти Правила, наказываются в соответствии со Сводной таблицей пенализации (Приложение 7 к настоящим Правилам).
- 12.2.** Гоночное полотно трассы должно быть обозначено в соответствии с требованиями к трассам кросса или ралли-кросса – см. п.б. Приложения 1 или 2 настоящих Правил. Спортсмен, выехавший за пределы обозначенного гоночного полотна, обязан незамедлительно максимально сбросить скорость и прекратить борьбу, вернуться на гоночное полотно на том же участке трассы, а если спортсмен таким образом получил преимущество, то обязан отказаться от него. При этом запрещается выезд за ограждения зоны безопасности. Продолжение движения за пределами трассы в гоночном режиме пенализируется исключением из соревнований.
- 12.3.** Обгон разрешается как с левой, так и с правой стороны, но с соблюдением мер предосторожности. Спортсмен обгоняющего автомобиля не должен допускать толчков и ударов обгоняемого автомобиля. Контактная борьба запрещена.
- 12.4.** Спортсмен обгоняемого автомобиля не должен препятствовать обгону резким изменением траектории направления движения или каким-либо другим способом. Если обгоняющий автомобиль «вошел в базу» обгоняемого (Рис. 1 и 1а) до начала движения первого автомобиля в поворот по оптимальной траектории, то в этом случае каждый из пилотов должен оставить пространство для соперника – не менее ширины автомобиля до края гоночной дорожки. Право выбора траектории прохождения поворота принадлежит пилоту, лидирующему на момент «начала поворота».
- ~~Ни один автомобиль не должен изменять траекторию своего движения (т.е. автомобили должны двигаться параллельными траекториями) на входе в поворот, в самом повороте и на выходе из поворота параллельно. Автомобиль, находящийся на внутренней траектории, не должен предпринимать манёвра, который может повлечь вытеснение автомобиля, находящегося на наружной траектории. Те же действия не должен предпринимать, автомобиль, находящийся на наружной траектории.~~



Рис. 1



Рис. 1а

- 12.5.** Запрещается резко изменять направление движения, если это не обусловлено конфигурацией трассы.
- 12.6.** При движении по трассе в ходе заезда автомобиль должен передвигаться только под действием силы тяги своего двигателя или сил инерции и тяжести. Запрещается передвижение автомобиля с помощью мускульной силы Пилота или помогающих ему людей.
- 12.7.** В случае, если в ходе заезда автомобиль не может продолжить движение из-за технической неисправности, аварии или по какой-либо другой причине, спортсмен такого автомобиля обязан, убедившись в полной безопасности своих действий, немедленно его покинуть и выйти за пределы (переместиться за ограждение) трассы. В любом случае это должно быть выполнено не позднее, чем лидер заезда опередит его на два круга. В зачетных группах T1-2600 и T4-3 открытый капот является технической неисправностью.
- 12.8.** Во время заезда оказание посторонней помощи пилоту остановившегося или замедлившего движение автомобиля запрещены. Категорически запрещается ремонт автомобиля на трассе во время заезда. Если спортсмен покинул автомобиль во время заезда (отстегнул ремни безопасности), то данный заезд для него закончился, и он должен ожидать эвакуации в безопасном месте за пределами трассы. Если указанное действие (оказание посторонней помощи) совершено, пилоту засчитывается количество полных кругов в заезде, пройденных до места нарушения данного пункта. Если пилоту после стартовой команды оказана любая посторонняя помощь, он также считается закончившим заезд.
- 12.9.** Судьи должны обозначить участок трассы, на котором находится аварийный автомобиль с пилотом, желтыми флагами, а в необходимых случаях принять меры к эвакуации пилота. При этом на данном участке запрещаются обгоны, и спортсмены, участвующие в заезде, при необходимости обязаны обеспечить безопасность эвакуации, вплоть до полной остановки. В любом спорном случае, если автомобиль начинает обгонять впередиидущий автомобиль, и они заезжают в зону действия желтых флагов, вне зависимости от своего расположения относительно обгоняемого автомобиля (отсутствует зазор между автомобилями, автомобиль заехал в базу, автомобили поравнялись, автомобиль выезжает из базы обгоняемого автомобиля), обгоняющий автомобиль должен прекратить опережение (сбросить скорость, притормозить и начать попытку обгона повторно после проезда препятствия). Пилоты, совершившие обгон в зоне действия желтого флага или двух желтых флагов, пенализируются по решению КСК.
- 12.10. ОСТАНОВКА ЗАЕЗДА**
- Если возникает необходимость остановить заезд (при аварии в целях безопасности или по причине фальстарта или при «форс-мажорных» обстоятельствах) следует показать красный флаг на линии старт/финиш и на всех судейских постах. Это означает, что все спортсмены должны сразу же прекратить

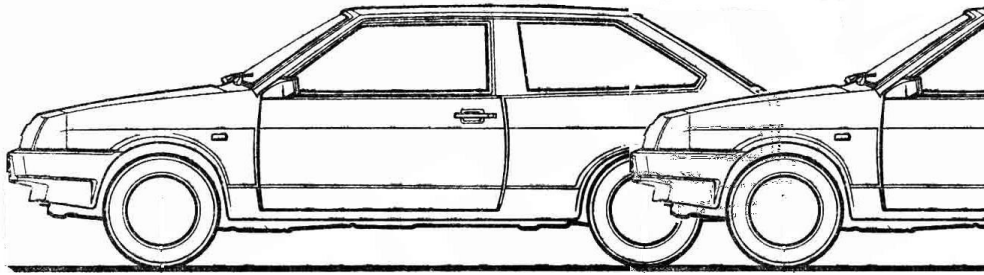
гонку и медленно продолжать движение, подчиняясь указаниям судей.

12.10.1. Остановка заезда в соревнованиях, по кроссу (прил.4):

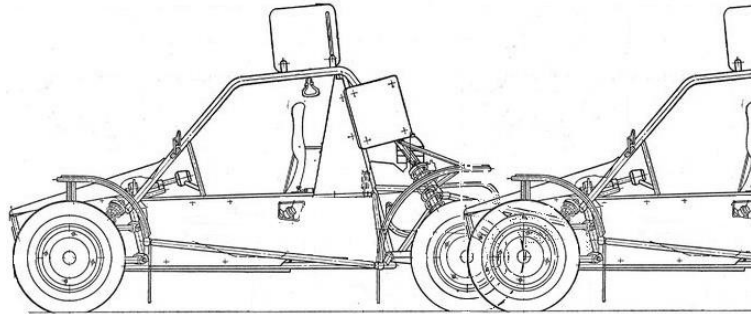
Если к моменту остановки заезда лидер прошёл не менее 60% запланированного количества кругов, заезд считается состоявшимся и всем участвовавшим в заезде спортсменам засчитывается результат по прохождению финиша на предыдущем полноценном круге для всех пилотов (например, если лидер на момент остановки гонки закончил 6 из 10 кругов, то заезд будет считаться состоявшимся и результаты будут подведены по итогам 5 круга гонки). В противном случае (менее 60%), как только появится возможность продолжить соревнование, КСК принимает решение об организации перезаезда.

12.10.2. Остановка заезда в соревнованиях по кроссу (прил.3) и ралли-кроссу:

- a.** В заезде, где время, необходимое для прохождения полной дистанции является неотъемлемой частью расчета его результатов (квалификация), заезд будет перезапущен на всю дистанцию.
- b.** Если порядок финиша используется при расчете результата гонки, то в случае, если пройдено, как минимум, четыре из шести кругов (или пять из семи кругов, шесть из восьми кругов и т.д.), всем участвовавшим в заезде спортсменам засчитывается результат по прохождению финиша на предыдущем полноценном круге для всех пилотов.

12.10.3. Фиксированное условное время джокера в соревнованиях по ралли-кроссу.

В соревнованиях по ралли-кроссу на трассах, где джокер увеличивает время прохождения круга, в случае признания остановленного заезда состоявшимся, перед формированием итоговой классификации ко времени пилотов, не прошедших джокер, будет добавлено некоторое «фиксированное условное время джокера», значение которого рассчитывается отдельно для каждой дисциплины.

~~a). Для соревнований по ралли-кроссу и кроссу, проводимых по приложению 3 (для трасс с джокером).~~

Фиксированным условным временем джокера является усредненная разница времени прохождения самого быстрого круга и круга с джокером для пяти лучших пилотов этой дисциплины в последней серии квалификации. При этом результаты пилотов, прошедших джокер на первом круге, игнорируются и для подсчета «фиксированного условного времени» выбираются результаты следующих пилотов.

Полученная величина округляется до десятой доли секунды. В случае, если количество участников, необходимых для подсчета данного условного времени, меньше пяти, в расчет берутся все подходящие для подсчета результаты.

Значение «фиксированного условного времени» публикуется на официальном табло информации вместе с результатами последней серии квалификации.

~~b). Для соревнований по кроссу, проводимых по Приложению 4 (для трасс с джокером).~~

Фиксированным условным временем джокера является усредненная разница времени прохождения самого быстрого круга и круга с джокером для пяти лучших пилотов в заезде, который был остановлен. При этом результаты пилотов, прошедших джокер на первом круге, игнорируются и для подсчета «условного времени» выбираются результаты следующих пилотов.

Полученная величина округляется до десятой доли секунды. В случае, если количество участников, необходимых для подсчета данного условного времени меньше пяти, в расчет берутся все подходящие для подсчета результаты.

Значение «фиксированного условного времени» публикуется на официальном табло информации одновременно с классификацией остановленного заезда.

- 12.11** К перезаезду допускаются только стартовавшие и продолжающие движение своим ходом на момент остановки заезда пилоты остановленного заезда. Расположение автомобилей на стартовой решетке должно быть таким же, как в остановленном заезде. Если спортсмен преднамеренно стал причиной остановки заезда (заблокировал проезд или спровоцировал массовую аварию), то он не будет допущен на старт перезаезда и может быть исключён из этапа соревнований по решению КСК.

- 12.12.** Спортсмены, которые стартовали в первоначальном заезде, но не смогли стартовать в перезаезде, будут классифицироваться перед спортсменами, которые не стартовали вообще.

12.13. ОСТАНОВКА СОРЕВНОВАНИЯ

В случае возникновения форс-мажора или из соображений безопасности решение об остановке соревнования может принять Руководитель гонки, а решение о прекращении соревнования принимает КСК.

При этом:

- если пройдено до 30% общей дистанции соревнований – соревнование должно состояться в этот же день или позднее, если КСК не приняла решение о его окончательной отмене.
- если пройдено от 30 до 60% общей дистанции соревнований – соревнование может быть завершено, если это возможно, в этот же день. В случае, если соревнование невозможно завершить в этот же день, оно считается законченным, однако участники получают только 50% от установленной шкалы очков;
- если пройдено более 60% общей дистанции соревнований – соревнование считается законченным. Участники получают 100% от установленной шкалы очков.

12.14 Джокер

В соревнованиях по ралли-кроссу и кроссу на трассах с джокером назначаются 2 судьи факта, чтобы отмечать номера проходящих через «джокер» автомобилей. При выезде из «джокера» спортсмен не должен создавать помех автомобилям, движущимся по основной трассе.

13 ФИНИШ. ЗАКРЫТЫЙ ПАРК

- 13.1.** Финиш заезда фиксируется в момент пересечения линии финиша по прохождении последнего круга лидером заезда, это касается всех пилотов, независимо от количества пройденных ими кругов. После получения сигнала об окончании заезда все автомобили должны прекратить борьбу и проследовать с трассы, сохраняя порядок пересечения финиша, в паддок или закрытый парк без остановки и любой посторонней помощи (за исключением необходимой помощи судей). Пилоты, совершившие обгон после финиша **пенализируются по решению Руководителя гонки или КСК замечанием.**
- 13.2.** Пересечение спортсменами линии финиша фиксируется в течение времени от момента финиша лидера заезда до окончания контрольного времени закрытия финиша, которое оговаривается Регламентом соревнования или объявляется спортсменам на брифинге Руководителем гонки.
- 13.3.** Организатор Соревнования обязан в Официальных соревнованиях РАФ предусмотреть режим Закрытого парка. Для этого: после окончания финального заезда **или для проведения текущих проверок** в Закрытый парк должны быть поставлены все автомобили, участвовавшие в финальном **или текущем (в случае текущих проверок)** заезде. Эти автомобили должны проследовать в Закрытый парк без остановки в парке-стоянке (ремонтной зоне). Автомобили остаются в Закрытом парке до истечения времени для подачи протестов. Спортсмен должен обеспечить доставку автомобиля в Закрытый парк. **По согласованию с КСК По докладу Руководителя гонки, решением КСК** в Закрытый парк могут не ставиться автомобили, получившие в ходе заезда значительные повреждения в результате аварии и вследствие этого не финишировавшие, или если автомобили участвуют в следующем финальном заезде другой дисциплины. Спортсмены в течение 5 минут с момента постановки автомобиля должны покинуть Закрытый парк. Режим Закрытого парка снимается по решению КСК, за исключением случая подачи протеста либо специального решения КСК или Руководителя гонки, при котором необходимо произвести демонтаж узлов или агрегатов автомобиля. В этом случае «опротестованный» автомобиль передается в распоряжение Технического комиссара для проверки на соответствие техническим требованиям и возвращается по решению официальных лиц соревнования (в зависимости от статуса соревнования: это Руководитель гонки либо КСК).

14 ПЕНАЛИЗАЦИЯ

За нарушения, умышленно либо по неосторожности, допущенные в ходе соревнования (этапа соревнования), на спортсменов и заявителей может быть наложена следующая пенализация (наказание), в соответствии СК РАФ и Сводной таблицей пенализации (Приложение 7 к настоящим Правилам).

- замечание;
- денежная пенализация;
- штрафное время (пенализация, выраженная в единицах времени);
- штрафной круг (для соревнований по Приложению 4 может быть назначена пенализация в виде снятия определенного количества кругов, пройденных спортсменом в заезде. При этом, при подведении итогов заезда, спортсмен, к которому была применена данная пенализация, располагается ниже всех других, имеющих такое же количество кругов. При снятии всех кругов спортсмен, к которому была применена данная пенализация, считается стартовавшим в заезде);
- аннулирование результатов квалификации;
- аннулирование результатов соревнования (частичное или полное);
- исключение из соревнования;

- отказ в допуске к соревнованию.

Регламентом многоэтапного соревнования также могут быть предусмотрены наказания в виде снятия определенного числа очков, которые спортсмен имеет в общей классификации этого соревнования, а также перенос наказания с текущего этапа на следующий этап соревнования.

14.1. Спортсмен, получивший два замечания на одном этапе соревнований, пенализируется:

- ~~а) (для соревнований, проводимых по приложениям 3 ППКР и 5 ППКР)~~
- Аннулированием результата заезда, в котором получено второе замечание
- ~~Исключением из зачета на этапе соревнования (для соревнований, проводимых по приложению 4 ППКР)~~

14.2. Спортсмен, получивший три замечания на одном этапе соревнований, пенализируется исключением из зачета на этапе соревнования

15 ОПРЕДЕЛЕНИЕ РЕЗУЛЬТАТОВ И НАГРАЖДЕНИЕ

15.1. Места в соревновании определяются в соответствии с принятой системой зачета. Места в заездах определяются по количеству пройденных кругов и очередности пересечения установленной контрольной (финишной) линии (кросс) или количеству пройденных кругов, порядку пересечения линии финиша и времени прохождения дистанции.

15.2. Система заездов и определения результатов указывается в Регламенте соревнования. При любой системе заездов спортсмен, чтобы быть классифицированным – **получить очки в зачет многоэтапного соревнования** – должен проехать хотя бы один круг в квалификационных, отборочных или финальных заездах.

а) Количество кругов в каждом заезде указывается в бюллетене КСК или расписании перед началом свободной тренировки.

б) При любой системе заездов, **принявшим старт (квалифицируемым)** в соревновании является спортсмен, прошедший административную проверку и входную техническую инспекцию, внесенный в список допущенных спортсменов и пересекший линию старта своим ходом в хронометрируемой (свободной для ралли-кросса) тренировке или в одном из заездов. При любой системе заездов Организатор обязан предоставить спортсменам возможность проехать на свободной или хронометрируемой тренировках не менее 3-х кругов.

в) Каждый спортсмен должен пройти хотя бы один круг в свободной или хронометрируемой тренировке (хронометрируемых квалификационных или тренировочных заездах) (п. 10 Сводной таблицы пенализации). Спортсмен, не имеющий результата в хронометрируемой (свободной для ралли-кросса) тренировке, может быть допущен к старту в заездах по решению КСК.

15.3. Порядок, процедура награждения и призовой фонд определяется Регламентом соревнования.

15.3.1. После каждого финального заезда рекомендуется проводить предварительное награждение – процедуру подиума. Детали этой процедуры должны быть доведены до сведения участников на обязательном брифинге.

16 РЕКЛАМА

16.1. Использование рекламы регламентируется СК РАФ.

16.2. При проведении соревнований разрешается любая реклама, не запрещенная действующим законодательством.

16.3. Любая реклама на территории проведения соревнований: баннеры, афиши, виндеры, точки продаж и т.д. должна быть предварительно согласована с Организатором и Промоутером соревнований.

16.4. Права на размещение рекламы на автомобилях участников принадлежат самим участникам, однако они должны резервировать места на автомобилях для размещения обязательной и необязательной рекламы Организатора и Промоутера.

16.5. Обязательная и необязательная реклама должна быть нанесена на автомобиль до начала заездов и сохраняться до окончания соревнования. Контроль рекламы проводится перед выездом автомобиля на трассу. В случае отсутствия на автомобиле обязательной рекламы автомобиль к заезду не допускается. В случае отсутствия необязательной рекламы автомобиль допускается к заезду только в случае, если спортсменом надлежащим образом оформлен отказ от необязательной рекламы.

16.6. Места для размещения необязательной рекламы Организатора указываются в Регламенте соревнования.

- 16.7. Для размещения обязательной и необязательной рекламы на автомобилях Организатор и Промоутер должны предоставить соответствующие наклейки.
- 16.8. Спортсмен может отклонить необязательную рекламу за дополнительную плату, размер которой не может превышать двойного заявочного взноса и должен быть указан в Регламенте соревнований.
- 16.9. Права на размещение остальной рекламы принадлежат РАФ или Промоутеру при наличии договора.

17 ПРОТЕСТЫ И АПЕЛЛЯЦИИ

- 17.1. Каждый Протест подается в соответствии с требованиями СК РАФ и сопровождается денежным залогом, сумма которого указана в Регламенте соревнования.
- 17.2. Если протест требует демонтажа и последующей разборки различных частей автомобиля, протестующий заявитель должен внести дополнительный залог, размер которого определяется Регламентом соревнования, но не более 100% от взноса Протеста.
- 17.3. В случае необоснованности Протеста денежный залог не возвращается. При этом, если Протест касался соответствия автомобиля Техническим требованиям, и его рассмотрение сопровождалось демонтажем агрегатов автомобиля, то 75% суммы залога передается «опротестованному» пилоту.
- 17.4. Залог или часть залога возвращается подателю Протеста, если Протест или его отдельные пункты будут признаны обоснованными.
- 17.5. Заявители имеют право апеллировать перед РАФ против решений, вынесенных по Протесту официальными лицами соревнования в соответствии с процедурой, изложенной в СК РАФ.
- 17.6. Один протест подается только на одного участника, одно действие, одно решение, один автомобиль и т.д.

Приложение 1

ТРЕБОВАНИЯ К ТРАССАМ
И ТЕРРИТОРИИ СОРЕВНОВАНИЙ ПО КРОССУ

- Трасса** должна представлять собой замкнутую кривую произвольной конфигурации.
Для легковых и специальных кроссовых автомобилей трасса должна иметь грейдированное грунтовое покрытие. Не допускается в соревнованиях для легковых и специальных кроссовых автомобилей пересечение ручьев и других естественных или искусственных водоемов, ям и канав. Полотно трассы должно быть проходимым для всех классов автомобилей НЕЗАВИСИМО от погодных условий (кроме форс-мажорных обстоятельств) без применения шин с внедорожным протектором. Гоночное полотно должно быть очищено от камней, обработано пылесвязующим веществом и своевременно поливаться водой.
Для обеспечения эффективной эвакуации повреждённых спортивных автомобилей, а также для максимального сокращения времени, необходимого для приведения трассы в рабочее состояние (полив, грейдирование и т.д.) **рекомендуется** наличие дополнительных технологических дорожек, как внутри кольца трассы, так и снаружи его, а также наличие необходимой для этого техники.
«Джокер» (при наличии на трассе, добавочная петля – дополнительный участок трассы).
Основные характеристики:
Длина: дополнительный участок трассы («Джокер»), длина которого выбирается с тем расчетом, чтобы проезд через него увеличивал время прохождения круга от 2 до 4 секунд.
Ширина: минимум 10 м, максимум 12 м.
Въезд и выезд должны находиться вне гоночной траектории. Должно быть устроено защитное ограждение, отделяющее основную трассу от «джокера». На выезде автомобили должны иметь возможность развить ту же скорость, что и у автомобилей, находящихся на основной трассе.
Судейские посты устанавливаются при необходимости из соображений безопасности.
Инспектор РАФ по трассам должен принять этот «джокер».
- Длина** (размеры по средней линии) трассы - минимум 800 метров, максимум 1400 метров. Ширина трассы 12-25 метров (для грузовых автомобилей **13-25м-15-30 метров**). Длина прямолинейных участков не должна превышать 200 метров.
При длине прямолинейного участка более 150 метров за ним должен следовать поворот, угол изменения направления движения в котором должен быть не меньше 45 градусов, с максимальным радиусом (по средней линии) – 25 метров.
На всем протяжении трассы, то есть в любом ее месте, должен быть возможен обгон движущегося впереди или остановившегося автомобиля.
- Стартовая зона** **должна** - **рекомендовано нахождение** за пределами замкнутого кольца трассы, чтобы формирование очередного заезда не мешало движущимся по трассе автомобилям. Уклон стартовой зоны не может превышать 2% (для новых трасс – не более 1%).
Разрешается оборудование стартовой зоны твердым покрытием, при этом оно должно заканчиваться не менее, чем через 30 метров после линии старта и находиться за пределами замкнутого кольца трассы. Отрезок от линии старта до первого поворота трассы должен быть прямолинейным, длиной не менее 70 метров и, желательно, располагаться на подъеме или на горизонтальном уровне и ни в коем случае не должен иметь сужение трассы вплоть до конца первого поворота.
Размеры стартовой зоны должны обеспечивать расстояние по фронту между стоящими на одной линии автомобилями не менее 2 метров и расстояние между стартовыми рядами в глубину не менее 8 метров. Ширина стартовой зоны должна быть, как минимум, 14,5 метров.
- Линия финиша** должна располагаться по возможности на прямом участке трассы и таким образом, чтобы обеспечивалась безопасность съезда с трассы финишировавшему автомобилю.
- На трассе должны быть оборудованы судейские посты, имеющие последовательную взаимовидимость, радио- или телефонную связь с Руководителем гонки. Оборудование и расположение судейского поста должно обеспечивать безопасность находящихся на нем судей (не менее двух).
Судейские посты должны располагаться на высоте не менее 0,75 метра и не более 1,75 метра над основным полотном трассы и не менее чем в 1 метре от границы гоночного полотна (земляного вала или гардрели). Устройство поста должно обеспечивать защиту судей в случае аварийной ситуации в непосредственной близости от него.
На судейских постах должны находиться средства пожаротушения (огнетушители **2 шт.**, емкостью не менее

- 5 литров огнегасящего вещества) и сигнальные флаги (желтых – 2, синий и красный).
6. Граница гоночного полотна с обеих сторон должна быть обозначена (поребриками, минивалом высотой 15-20 см, пластиковыми столбиками и т.п.), а в опасных местах (местах расположения зрителей или местах, представляющих опасность для гонщика в случае выезда автомобиля за пределы гоночного полотна) должна быть оборудована отбойниками (гардрелями, стенами, земляным валом с вертикальным профилем), способными удержать на трассе потерявший управление или неисправный автомобиль. Допускается использование для этой цели шин от легковых автомобилей, уложенных горизонтально и обязательно скрепленных между собой бортами с помощью болтов и шайб – располагаться такой барьер может только вместе с земляным валом или другим отбойником и в местах, где угол возможного вылета с траектории более 30 градусов. Высота барьера из шин зависит от конкретных условий, но должна быть не менее 1 метра. Для трасс, построенных до 2018 года (включительно), так же допускается ограждение из шин грузовых автомобилей - в обязательном порядке сложенных горизонтально, скрепленных между собой и засыпанных (внутри шины) грунтом. Располагаться такой барьер может только вместе с земляным валом.
7. Зрители, свободные от гонки спортсмены, механики, тренеры, представители и другой персонал должны находиться в безопасных местах, определенных Организатором. Во всех случаях расположение людей, если они не защищены надежным отбойником и металлической сеткой или находятся на склоне (трибуне) на высоте не менее 2 метров над трассой, возможно на расстоянии не ближе 30 метров от края гоночного полотна. Эта граница должна быть четко обозначена и обеспечена Организатором.
8. Категорически запрещается нахождение людей на земляном валу и отбойниках, ограничивающих полотно трассы.
9. **Парк-стоянка** для участников быть оборудована в непосредственной близости от трассы, **должна быть ровной, освобожденной от высокой травы** и обеспечивать возможность безопасного выезда в предстартовый накопитель. Она должна быть оборудована радиотрансляцией, информационным табло, средствами пожаротушения. В парке-стоянке спортсменов должно быть обеспечено размещение спортивной и сервисной техники спортсменов. Сервисные автомобили, размещенные в парке-стоянке, должны быть оборудованы средствами пожаротушения.
- Скорость автомобилей в парке-стоянке не должна превышать 5 км/час.
- Организатор должен обеспечить возможность мойки, ремонта, погрузки и разгрузки спортивных автомобилей, наличие достаточного количества мусорных баков, санузлов, технической воды и электричества в парке-стоянке.
- Судейская бригада и весь персонал Организатора, выполняющие свои обязанности на трассе и в местах парковки спортивной и транспортной техники, должны быть обучены приемам и действиям при возникновении пожара.
10. **Закрытый парк** должен вмещать все автомобили, участвующие в финалах, огорожен и охраняем от посторонних лиц и оборудован средствами пожаротушения.

Приложение 2

ТРЕБОВАНИЯ К ТРАССАМ ДЛЯ РАЛЛИ-КРОССА

1. Трасса должна представлять собой замкнутую кривую произвольной конфигурации.
Основные характеристики:
Состав трассы: минимум 35 и максимум 65 процентов поверхности с твердым покрытием (асфальт, асфальтобетон, бетон и т.д.). Остальная часть трассы – твердая/стабилизированная земля или насыпное покрытие (мелкий гравий, крошка, отсев, песок и т.п.). Пылезащитные средства обязательны.
Не допускается пересечение ручьев и других естественных или искусственных водоемов, ям и канав. Гоночное полотно должно быть очищено от камней и других посторонних предметов, создающих опасность для пилотов и зрителей, а грунтовая часть трассы должна обрабатываться пылесвязующим веществом или своевременно поливаться водой.
Длина трассы должна быть не менее 800 и не более 1500 метров.
Ширина: минимум - 12 м., максимум - 20 м., в поворотах - до 25 м.
Максимально разрешенный уклон по горизонтали (продольный и поперечный): 10 процентов. От линии старта до первого поворота должно быть не менее 100 метров прямого участка трассы.
2. **«Джокер»** (добавочная петля - дополнительный участок трассы)
Рекомендуется оборудовать трассу «джокером». Для Официальных соревнований России «джокер» обязателен.
Основные характеристики:
Длина: выбирается с тем расчетом, чтобы проезд через него **увеличивая изменял** время прохождения круга от 2 до 4 секунд.
Ширина: минимум 10 м., максимум 12 м.
Въезд и выезд должны находиться вне гоночной траектории. Должно быть устроено защитное ограждение, отделяющее основную трассу от «джокера». На выезде автомобили должны иметь возможность развить ту же скорость, что и у автомобилей, находящихся на основной трассе.
Судейские посты устанавливаются при необходимости из соображений безопасности.
Инспектор РАФ по трассам должен принять этот «джокер».
3. **Стартовая зона** должна находиться за пределами основной трассы и представляет собой асфальтированную или покрытую бетоном площадку. Твердое покрытие при этом должно заканчиваться не менее чем через 30 метров после линии старта. Уклон стартовой зоны не может превышать 2% (для новых трасс – не более 1%). Ширина трассы от линии старта должна выдерживаться до первого поворота и по всему повороту. Стартовая зона показана на Рисунке 1 и 2 (см. ниже в Приложении 5), где a = минимум 14,5 м. (ширина стартовой зоны), b = 2,5 м. (ширина стартовой позиции), c = минимум 1 м., d = 6 м. (длина стартовой позиции).
Угол изменения направления движения в первом повороте должен быть не менее 45 градусов с максимальным радиусом (по средней линии) – 25 м.
4. После пересечения финишной линии должна быть исключена возможность прямолинейного следования пилотов в парк-стоянку.
5. На трассе должны быть оборудованы судейские посты, имеющие последовательную визуальную взаимовидимость, радио- или телефонную связь с Руководителем гонки и обеспечивающие безопасность находящихся на них судей. На каждом посту должно быть не менее двух судей.
На судейских постах должны находиться средства пожаротушения (огнетушители **2 шт.**, емкостью не менее 5 л.) и сигнальные флаги (желтых - 2, голубой синий и красный). Судейский пост должен быть расположен не менее чем в 1 метре от границы гоночного полотна (земляного вала или гардрели).
6. Граница гоночного полотна должна быть обозначена (поребриками, белыми линиями (на асфальте), минивалом – высотой 15-20 см, пластиковыми столбиками, и т.п.), а в опасных местах (расположения зрителей или местах, представляющих опасность для гонщика в случае выезда автомобиля за пределы гоночного полотна) должна быть оборудована отбойниками (гардрелями, стенами, земляным валом с вертикальным профилем), способными удержать на трассе потерявший управление или неисправный автомобиль. Допускается использование для этой цели шин от легковых автомобилей, уложенных горизонтально и обязательно скрепленных между собой бортами с помощью болтов и шайб – располагаться такой барьер может только вместе с земляным валом или другим отбойником и в местах, где угол возможного вылета с траектории более 30 градусов. Высота барьера из покрышек зависит от конкретных условий, но должна быть не менее 1 метра. Для трасс, построенных до 2018 года

(включительно), также допускается ограждение из шин грузовых автомобилей - в обязательном порядке сложенных горизонтально, скрепленных между собой и засыпанных (внутри шины) грунтом, располагаться такой барьер может только вместе с земляным валом

7. Зрители, свободные от гонки спортсмены, механики и другой персонал должны находиться в безопасных местах, определенных Организатором. Во всех случаях расположение людей, если они не защищены надежным отбойником и металлической сеткой или находятся на склоне (трибуне) на высоте не менее 2-х метров над трассой, возможно на расстоянии не ближе 30 метров от края гоночного полотна. Эта граница должна быть четко обозначена и обеспечена Организатором.
8. Категорически запрещается расположение людей на земляном валу и отбойниках, ограничивающих полотно трассы.
9. **Парк-стоянка** для участников должна находиться в непосредственной близости от трассы и обеспечивать возможность безопасного выезда в предстартовый накопитель. Он должен быть оборудован радиотрансляцией, информационным табло, средствами пожаротушения и обеспечивать размещение спортивной и сервисной техники спортсменов.
Каждый сервисный автомобиль должен быть оборудован средствами пожаротушения. Организатор должен предусмотреть возможность мойки, ремонта, погрузки и разгрузки спортивной техники, наличие достаточного количества мусорных баков, санузлов, технической воды и электричества в парке-стоянке. Судейская бригада и весь персонал Организатора, выполняющий свои обязанности на трассе в местах парковки спортивной и транспортной техники, должен быть обучен приемам и действиям при возникновении пожара.
Скорость автомобилей в парке-стоянке не должна превышать 5 км/час.
10. **Закрытый парк** должен обеспечивать размещение всех автомобилей, участвующих в финальном заезде, огорожен и охраняем от посторонних лиц и оборудован средствами пожаротушения.

Приложение 3

1. СТРУКТУРА СОРЕВНОВАНИЯ

СИСТЕМА ЗАЕЗДОВ ДЛЯ КРОССА

- a. Тренировки*
 - первая тренировка
 - вторая тренировка
- b. Квалификационные заезды (хиты)*:
 - 1 серия
 - 2 серия
 - 3 серия
- c. Финальные заезды
 - Полуфиналы
 - Финал

*- все заезды хронометрируются, с точностью не хуже 0,01сек. Автомобили разных дисциплин соревнуются отдельно.

2. ТРЕНИРОВКИ И БРИФИНГ ДЛЯ ПИЛОТОВ

- 2.1. Брифинг проводится перед свободными тренировками.
- 2.2. Для каждой дисциплины проводятся 2 тренировки. Порядок выхода на первую тренировку – по возрастанию стартовых номеров, порядок выхода на вторую – по убыванию стартовых номеров.
- 2.3. Дистанция каждой тренировки 4 круга. Первый круг разгонный, следующие три – хронометрируемые.
- 2.4. Лучшее время круга двух тренировок определяет позицию пилота на 1 серии квалификации. При равенстве результатов у двух или нескольких спортсменов сравниваются результаты другого круга и т.д., при дальнейшем равенстве или невозможности применения данного метода приоритет определяется жребием.
- 2.5. Спортсмен, который не проехал ни одного круга в тренировках может быть допущен к старту в 1 серии квалификации только по решению КСК.
- 2.6. Во время каждого тренировочного заезда на дистанции одновременно может быть не более 1 автомобиля на 120 метров дистанции круга.

3. ОБЩИЕ ПРАВИЛА ДЛЯ КВАЛИФИКАЦИОННЫХ ЗАЕЗДОВ И ФИНАЛОВ

- 3.1. Стартовая решетка размечается на 10 автомобилях, расставленных в четыре ряда по схеме **3-2-3-2**. Спортсмен, имеющий лучший результат в классификации, по которой ведется расстановка, выбирает себе место на старте в пределах стартовой разметки первого ряда. Спортсмен, занимающий второе место, может, в свою очередь, выбрать одно из двух оставшихся мест. Такая возможность выбора также распространяется на 2-й, 3-й и 4-й ряды, но выбирать ряды запрещается.
- 3.2. Если по каким-то причинам спортсмен не может принять участие в заезде, его место остается свободным.
- 3.3. Стартовые позиции должны быть размечены на стартовом поле. Минимальное расстояние между рядами – 8 метров. Автомобили должны быть построены в шахматном порядке.
- 3.4. Дистанция каждого квалификационного заезда – 5 кругов, дистанция полуфиналов – 6 кругов, дистанция финала – 7 кругов.
- 3.5. Результаты в заездах определяются в соответствии со следующими правилами:
 - 1) Спортсмены, прошедшие установленное количество кругов, классифицируются в соответствии с порядком, в котором они пересекли финишную линию;
 - 2) Спортсмены, не прошедшие установленное количество кругов, классифицируются в соответствии с их количеством и порядком прохождения последнего из них;
 - 3) При остановке заезда красными флагами – в квалификационных заездах устраивается перезаезд согласно п.12.13 ППКР. В полуфинале и финале при перезаезде следует руководствоваться п.12.12 ППКР.

4. КВАЛИФИКАЦИОННЫЕ ЗАЕЗДЫ

- 4.1. В каждой дисциплине предусмотрено три квалификационных заезда. При количестве стартующих более 10 – три серии квалификационных заездов. Распределение стартовых позиций в квалификационных заездах (сериях) осуществляется следующим образом:

1-я серия заездов: согласно результатам хронометрируемых тренировок.

2-я серия заездов: согласно результатам первой серии квалификационных заездов.

3-я серия заездов: согласно результатам второй серии квалификационных заездов.

- 4.2. При количестве стартующих более 10 они делятся на группы с одинаковым количеством автомобилей (разница плюс-минус один автомобиль). Максимальное количество автомобилей, стартующих в одной группе – 10. Заезды с наименьшим количеством автомобилей проводятся последними в каждой серии.

- 4.3. Распределение пилотов по группам в каждой серии и расстановка на старте каждого заезда осуществляется в соответствии со следующим примером:

Если проводятся три заезда, первый спортсмен занимает первую стартовую позицию в первом заезде, второй спортсмен занимает первую стартовую позицию во втором заезде, третий спортсмен занимает первую стартовую позицию в третьем заезде. Четвёртый спортсмен занимает вторую позицию в первом заезде, пятый спортсмен занимает вторую позицию во втором заезде и т. д. до последнего спортсмена.

- 4.4. После хронометрируемых тренировок, а также после первой и второй серий квалификационных заездов публикуются списки стартующих с первого по последнее место.

- 4.5. Места автомобилей, отсутствующих на стартовых позициях, остаются свободными.

- 4.6. Для трасс с джокером. В каждом квалификационном заезде спортсмен обязан один раз проехать через «джокер». Спортсмены, которые не проедут через него, получают штрафное время в 30 секунд. Спортсмен, совершивший фальстарт в квалификационном заезде, должен проехать через джокер дважды.

- 4.7. Система начисления баллов в квалификационных заездах:

Спортсмен, пришедший первым, получает один балл, вторым – два, третьим – три и т. д.

Спортсмены, которые не стартовали в заезде, получают 90 баллов

Спортсмены, которые были исключены из заезда, получают 95 баллов.

Спортсмены, прошедшие меньшее количество кругов, чем лидер заезда, получают дополнительные 5 баллов.

При количестве стартующих больше 10 по окончании заездов серии создается промежуточная классификация в порядке возрастания количества баллов серии. При равенстве баллов решающим фактором является количество пройденных кругов и время прохождения дистанции. По этой классификации происходит распределение пилотов по группам для следующей серии квалификационных заездов.

- 4.8. По окончании всех квалификационных заездов (серий), создается промежуточная классификация в порядке возрастания суммы баллов двух лучших результатов. Если у соревнующихся равное количество баллов, решающими считаются баллы, полученные в заезде, не вошедшем в зачет. При дальнейшем равенстве решающим является лучшее время любого из заездов, в которых соревнующиеся прошли наибольшее одинаковое количество кругов, если и в этом случае наблюдается равенство – сравнивается лучшее время оставшихся заездов с наибольшим одинаковым количеством кругов. В случае если одинакового количества кругов со временем нет, преимущество будет иметь спортсмен, прошедший большее количество кругов. Спортсмены, набравшие по итогам квалификации не более 21 балла, получают право стартовать в финальных заездах. Первые десять из них получают очки в зачет многоэтапного соревнования.

1-ый – 10 очков	6-ой – 5 очков
2-ой – 9 очков	7-ой – 4 очка
3-ий – 8 очков	8-ой – 3 очка
4-ый – 7 очков	9-ый – 2 очка
5-ый – 6 очков	10-ый – 1 очко

5. ФИНАЛЬНЫЕ ЗАЕЗДЫ

5.1. Если по результатам квалификационных заездов к финальным/полуфинальным заездам допущено не менее 14 спортсменов - проводятся 2 полуфинала для не более чем 20 лучших из них.

Если по какой-то причине спортсмен (или спортсмены) не могут принять участие в полуфинале (на

момент начала формирования стартовой решетки) – они будут заменены следующими пилотами, допущенными до полуфиналов по результатам квалификационных заездов, которые будут стартовать последними. Остальные спортсмены перемещаются вверх, занимая места выбывших участников. Если же допущенных менее 14, полуфиналы не проводятся, не более 10 лучших спортсменов из числа допущенных к участию в полуфиналах сразу попадают в финал. При этом, если по какой-то причине спортсмен (или спортсмены) не могут принять участие в финале (на момент начала формирования стартовой решетки) – они будут заменены следующими пилотами, допущенными до финала по результатам квалификационных заездов, которые будут стартовать последними. Остальные спортсмены перемещаются вверх, занимая места выбывших участников.

Для трасс с джокером. В полуфинальном/финальном заезде спортсмен обязан один раз проехать через «джокер». Спортсмены, не выполнившие это требование, классифицируются последними в данном заезде (за исключением сошедших). При выезде из «джокера» автомобили, движущиеся по основной трассе, имеют преимущество.

5.2. В первом полуфинале участвуют 1-й, 3-й, 5-й 19-й, во втором полуфинале 2-й, 4-й, 6-й 20-й.

5.3. Классификация спортсменов в финальных заездах осуществляется в следующем порядке:

- Спортсмены, прошедшие установленное количество кругов, классифицируются в соответствии с порядком, в котором они пересекли финишную линию;
- Спортсмены, не прошедшие установленное количество кругов, классифицируются в соответствии с их количеством и порядком прохождения последнего из них;
- Спортсмены, стартовавшие, но не прошедшие ни одного круга классифицируются в порядке стартовой ведомости;
- Спортсмены, не стартовавшие в финальных заездах, а также совершившие два фальстарта (не допущенные к старту переезда) классифицируются в порядке стартовой ведомости.
- КСК может переместить пилота на любое место в итоговой классификации, наложив пенализацию за неспортивное поведение.

5.4. По результатам полуфиналов проводится финал. В него попадают Спортсмены, занявшие с 1-го по 5-е место в полуфиналах. С первого ряда в финале стартуют Спортсмены, занявшие 1 место в полуфиналах (приоритет в выборе позиции у обладателя лучшего результата по итогам квалификационных заездов) и тот Спортсмен, занявший 2 место в полуфинале, чей результат по итогам квалификационных заездов лучше. Дальнейшее формирование стартовой решетки происходит по тому же принципу.

5.5. Места в итоговой классификации среди участников финала распределяются согласно п. 5.3.

5.6. Если проводились полуфиналы, то места спортсменов, не попавших в финал, распределяются следующим образом: 11-12 место – Спортсмены, занявшие 6-ое место в полуфиналах, 13-14 место – Спортсмены, занявшие 7-ое место в полуфиналах, и т.д. Лучшее место в каждой паре у обладателя лучшего результата по итогам квалификационных заездов.

5.7. Спортсмены, не попавшие в финальные заезды, классифицируются в соответствии с промежуточной классификацией (п.4.7)

5.8. Очки в зачет многоэтапного соревнования участникам, квалифицированным для финальных заездов (т.е. набравшим по итогам квалификации не более 21 балла) будут начисляться по итоговой классификации в соответствии со следующей шкалой:

1-ое место – 25 очков,	11-ое – 10 очков,
2-ое – 22 очка,	12-ое – 9 очков,
3-ее – 20 очков,	13-ое – 8 очков,
4-ое – 18 очков,	14-ое – 7 очков,
5-ое – 16 очков,	15-ое – 6 очков,
6-ое – 15 очков,	16-ое – 5 очков,
7-ое – 14 очков,	17-ое – 4 очка,
8-ое – 13 очков,	18-ое – 3 очка,
9-ое – 12 очков,	19-ое – 2 очка,

10-ое – 11 очков,	20-ое - 1 очко
-------------------	----------------

5.9. В зачет многоэтапного соревнования идет сумма набранных спортсменом на данном этапе: очков за квалификационные заезды и очков по итогам финальных заездов.

Приложение 4

СИСТЕМА ОТБОРОЧНЫХ И ФИНАЛЬНЫХ ЗАЕЗДОВ

1. Свободная и хронометрируемая тренировки.

Организатор обязан предоставить спортсменам проехать на свободной тренировке не менее 3-х кругов (п.15.2б). Порядок выхода на свободную тренировку и хронометрируемую тренировку – по возрастанию стартовых номеров.

Хронометрируемая тренировка состоит из 3 кругов, начиная с выхода первого автомобиля на трассу, при этом хронометраж начинается со 2-го круга. По итогам хронометрируемой тренировки оформляется Протокол хронометрируемой тренировки, который содержит список спортсменов в порядке ухудшения их результатов (времени лучшего круга). При равенстве результатов у двух или нескольких спортсменов сравниваются результаты другого круга, при дальнейшем равенстве или невозможности применения данного метода приоритет определяется по жеребьевке. Спортсмен, который не проехал ни одного круга в свободной или хронометрируемой тренировке, или не имеющий результата в хронометрируемой тренировке, может быть допущен к старту в заездах только по решению КСК (п.15.2в).

2. Отборочные и финальные заезды

В зависимости от количества спортсменов, заезды могут состоять из нескольких уровней отборочных и финальных заездов (финалы, полуфиналы, четвертьфиналы, 1/8-финалы и т.д.). На каждом уровне проводится несколько заездов, по результатам которых определяется состав участников и расстановка на старте заездов более высокого уровня. Чтобы попасть в заезд следующего уровня (за исключением финала «Б»), спортсмен должен проехать не менее одного круга в своём заезде. Все спортсмены, не попавшие в заезды более высокого уровня, заканчивают участие в этапе соревнований.

Количество кругов в заездах устанавливается исходя из длины трассы и должно последовательно (от первых отборочных заездов к финальным) увеличиваться минимум на один круг.

Если спортсмен в установленное время не явился к старту заезда или он дисквалифицирован в ходе заездов, его место на старте остается свободным.

Спортсмены должны прибыть в предстартовую зону не позднее пяти минут до времени старта заезда, в котором они участвуют. Если спортсмен по какой-либо причине не может выйти на старт, он обязан информировать об этом Руководителя гонки.

Выезд в стартовую зону производится из предстартового накопителя. Очередность выезда в стартовую зону определяется стартовой ведомостью (п.10.3.1). Спортсмен имеет право выбрать любую свободную стартовую позицию в своём ряду.

Для трасс с джокером. В полуфинальном/финальном заезде спортсмен обязан один раз проехать через «джокер». Спортсмены, не выполнившие это требование, классифицируются последними в данном заезде (за исключением сошедших). При выезде из «джокера» автомобили, движущиеся по основной трассе, имеют преимущество.

Места в заездах определяются в соответствии с п. 5.2 настоящего Приложения.

3. Проведение заездов при участии не более 10 спортсменов

Если число спортсменов, участвующих в соревновании 10 и менее, то проводятся только два (или три) финальных заезда. Количество финалов при этом должно указываться в регламенте соревнования. Стартовая решетка размечается на 10 автомобилей, расставленных в четыре ряда по схеме 3-2-3-

2. В первом финальном заезде спортсмен, показавший лучший результат в хронометрируемой тренировке, выбирает себе место на старте в пределах стартовой разметки первого ряда. Спортсмен, занявший второе место, может, в свою очередь, выбрать одно из двух остающихся мест. Такая возможность выбора также распространяется на 2-й, 3-й и 4-й ряды, но выбирать ряды запрещается. Стартовая решётка второго финального заезда формируется в порядке ухудшения результатов первого финального заезда (схема 1).

1-й финальный заезд	2-й финальный заезд	3-й финальный заезд
1X – 2X – 3X	1Ф(1) – 2Ф(1) – 3Ф(1)	1Ф(2) – 2Ф(2) – 3Ф(2)
4X – 5X	4Ф(1) – 5Ф(1)	4Ф(2) – 5Ф(2)
6X – 7X – 8X	6Ф(1) – 7Ф(1) – 8Ф(1)	6Ф(2) – 7Ф(2) – 8Ф(2)
9X – 10X	9Ф(1) – 10Ф(1)	9Ф(2) – 10Ф(2)

Схема 1. Расстановка пилотов в двух финальных заездах. Обозначения (пример) 2X – спортсмен, занявший второе место в хронометрируемой тренировке, 9Ф – спортсмен, занявший девятое место в первом финальном заезде

4. Проведение заездов при участии более 10 спортсменов:

При числе спортсменов более 10, проводятся сначала отборочные, а затем финальные заезды. Максимальное количество автомобилей в заездах (как отборочных, так и финальных) - 10.

КСК по предложению Руководителя гонки может принять решение об участии в первых отборочных заездах до 12 автомобилей, если это обусловлено количеством заявленных спортсменов и обеспечивается достаточной степенью безопасности.

4.1. Проведение заездов при участии от 11 до 20(24) автомобилей

4.1.1. Расстановка автомобилей в стартовой зоне полуфинальных заездов производится по схеме 2 в соответствии с результатами хронометрируемой тренировки. Расстановка автомобилей на старте каждого заезда по схеме 3 – 2 – 3 – 2 (– 2).

<i>1-й Полуфинал</i>	<i>2-й Полуфинал</i>
1X – 3X – 5X	2X – 4X – 6X
7X – 9X	8X – 10X
11X – 13X – 15X	12X – 14X – 16X
17X – 19X	18X – 20X
(21X – 23X)	(22X – 24X)

Схема 2. Расстановка пилотов в двух полуфинальных заездах. Обозначения (пример): 2X – пилот, занявший второе место в хронометрируемой тренировке

4.1.2. Из каждого полуфинального заезда в финал “А” выходят пилоты, занявшие места с первого по четвертое и имеющие не менее одного пройденного круга в своём полуфинальном заезде (Схема 3). При отсутствии пройденных кругов места таких пилотов в финале А остаются свободными.

4.1.3. В финал “Б”, который проводится перед финалом “А”, из каждого полуфинального заезда выходят следующие пять лучших пилотов (т.е. показавшие лучший результат среди пилотов, не попавших в финал «А»), пересёкших линию старта в полуфинальном заезде (на Схеме 3 им условно присвоены места с пятого по девятое в полуфинальных заездах). Спортсмены, не стартовавшие в полуфинальных заездах, к участию в финале «Б» не допускаются.

<i>Финал “Б”</i>	<i>Финал “А”</i>
5(1) – 5(2) – 6(1)	1(1) – 1(2) – 2(1)
6(2) – 7(1)	2(2) – 3(1)
7(2) – 8(1) – 8(2)	3(2) – 4(1) – 4(2)
9(1) – 9(2)	1 (фин. Б) – 2 (фин. Б)

Схема 3. Расстановка пилотов в финалах “А” и “Б”

Обозначения (пример)

8(1) – пилот, занявший восьмое место в первом полуфинале

2 (фин. Б) – пилот, занявший второе место в финале «Б»

4.1.4. Пилоты, занявшие первое и второе места в финале «Б» выходят в финал «А». Если на старте финала “Б” оказалось только два пилота, то заезд не проводится, а оба пилота сразу выходят в финал “А”, при этом позицию в 4 ряду стартовой решётки первым выбирает пилот, имеющий лучшую позицию в стартовой ведомости финала «Б», а второй спортсмен занимает оставшееся место.

4.2. Проведение заездов при участии от 20(24) до 40(48) автомобилей

Расстановка автомобилей в стартовой зоне четвертьфинальных заездов производится по схеме 4 в соответствии с результатами хронометрируемой тренировки.

<i>Четвертьфинальные заезды</i>			
<i>1-й заезд (А)</i>	<i>2-й заезд (Б)</i>	<i>3-й заезд (В)</i>	<i>4-й заезд (Г)</i>
1X – 5X – 9X	2X – 6X – 10X	3X – 7X – 11X	4X – 8X – 12X
13X – 17X	14X – 18X	15X – 19X	16X – 20X
21X – 25X – 29X	22X – 26X – 30X	23X – 27X – 31X	24X – 28X – 32X
33X – 37X	34X – 38X	35X – 39X	36X – 40X
(41X-45X)	(42X-46X)	(43X-47X)	(44X-48X)

Схема 4. Расстановка пилотов в четырёх четвертьфинальных заездах

Обозначения (пример)

23X – спортсмен, занявший двадцать третье место в хронометрируемой тренировке

Первые пять пилотов из каждого заезда выходят в два полуфинальных заезда и распределяются на старте по схеме 5:

<i>1-й Полуфинал</i>	<i>2-й Полуфинал</i>
----------------------	----------------------

1А – 1В – 2А	1Б – 1Г – 2Б
2В – 3А	2Г – 3Б
3В – 4А – 4В	3Г – 4Б – 4Г
5А – 5В	5Б – 5Г

Схема 5. Расстановка пилотов в двух полуфинальных заездах

Обозначения (пример)

2Г – пилот, занявший второе место в 4-м четвертьфинальном заезде

Формирование финалов “А” и “Б” производится в соответствии с п. 4.1.3 настоящего приложения.

4.3. Проведение заездов при участии более 40(48) автомобилей

В случае необходимости проведения 1/8-финала, 1/16-финала и т.д., расстановку автомобилей на стартовой решётке заездов разрабатывает КСК по аналогии с примерами, рассмотренными выше.

5. Определение личных результатов

5.1. Количество принявших старт в соревновании: все спортсмены, прошедшие административную и техническую проверки, внесенные секретариатом в список допущенных спортсменов и пересёкшие линию старта в хронометрируемой тренировке или в одном из заездов своим ходом (п. 15.2b ППКР).

5.2. По результатам каждого заезда спортсмену, получившему право участия в нем, присваивается место в заезде в зависимости от количества пройденных кругов, а при их равенстве - по очерёдности пересечения установленной контрольной (финишной) линии. Места спортсменов, не прошедших одного полного круга к моменту закрытия финиша, определяются по результатам предыдущих заездов, при этом спортсмены, стартовавшие, но не прошедшие ни одного круга, имеют преимущество перед не стартовавшими и перед спортсменами, перемещёнными решением КСК на последнее место в заезде (после не стартовавших) (п.10 Таблицы пенализации – Приложение 7).

5.3. По результатам соревнования каждому принявшему старт пилоту присваивается место:

а) при участии не более 10 спортсменов:

Каждому спортсмену, в соответствии с занятым им в каждом из финальных заездов местом, начисляются баллы (за первое место 1, за второе 2, за третье 3 и т.д.), при этом не стартовавшим или не прошедшим ни одного круга в заезде спортсменам, начисляется максимально возможное количество баллов, численно равное количеству спортсменов, включенных в стартовую ведомость 1-го финального заезда. Такое же максимальное количество баллов получают спортсмены, перемещённые, по решению КСК, на последнее место в заезде (п.10 таблицы пенализации – Приложение 7) и спортсмены, чей результат был аннулирован.

При проведении двух финалов итоговое место спортсмена в соревновании определяется в соответствии с суммой баллов, набранных им в обоих финальных заездах. Спортсмен, набравший наименьшую сумму, занимает в соревновании первое место, получивший следующую в порядке возрастания сумму - второе и т.д. При равенстве суммы баллов преимущество имеет спортсмен, имеющий лучший результат во втором финальном заезде.

При проведении трех финалов итоговое место спортсмена в соревновании определяется в соответствии с суммой баллов двух лучших результатов, набранных им в финальных заездах. Спортсмен, набравший наименьшую сумму, занимает в соревновании первое место, получивший следующую в порядке возрастания сумму - второе и т.д. При равенстве суммы баллов преимущество имеет спортсмен, имеющий лучший результат в третьем финальном заезде.

б) при участии более 10 спортсменов:

- с 1 по 10 – Спортсменам, занявшим соответствующие места в финале «А»;
- начиная с 11 места – Спортсменам, получившим право участия в финале «Б» в зависимости от занятых ими в этом заезде мест (кроме спортсменов, вышедших в финал «А»).

Спортсменам, не попавшим в финальные заезды, места в соревновании присваиваются с учетом следующих показателей (в порядке важности):

- максимальный достигнутый уровень отборочного заезда (полуфинал, четвертьфинал, 1/8 и т.д.);
- занятое в этом заезде место;
- количество пройденных в этом заезде кругов;
- результаты предыдущего отборочного заезда, а для первых отборочных заездов – результатов хронометрируемой тренировки.

5.4. В зависимости от количества принявших старт спортсменов и занятого в соревновании места каждому спортсмену (за исключением не прошедших ни одного круга в отборочных и финальных заездах (такие спортсмены получают 0 очков), а также исключённых из зачета в этапе

соревнований) начисляются очки по «Таблице для начисления очков по занятым местам» (СК РАФ, Таблица Б) в зачет многоэтапного соревнования.

Приложение 5

СИСТЕМА ЗАЕЗДОВ ДЛЯ РАЛЛИ-КРОССА

1. Структура соревнования:

- a. Свободная тренировка
- b. Квалификационные заезды:
Жеребьевка

- 1 серия
- 2 серия
- 3 серия
- 4 серия

- c. Полуфиналы и Финал

*- все заезды хронометрируются, с точностью не хуже 0,01сек.

Автомобили разных дисциплин соревнуются отдельно.

Количество кругов в каждом заезде определяется в зависимости от длины одного круга трассы.

2. Свободная тренировка.

В каждой дисциплине проводится свободная тренировка не менее 4 кругов. Выпуск осуществляется отдельно по дисциплинам по 5-10 автомобилей. При проведении соревнования в два дня – перед заездами второго дня должна быть проведена дополнительная свободная тренировка – разминка (3 круга).

Порядок выхода на свободную тренировку и разминку – по результатам жеребьевки. Принцип формирования заездов – согласно п 3.3 Приложения 5 ППКР

Каждый спортсмен, чтобы быть допущенным на старт квалификационных заездов должен пройти не менее одного круга в тренировке (п.13 Сводной таблицы пенализации). В противном случае, он может быть допущен на старт в 1-й квалификационной серии только по решению КСК.

В свободных тренировках разрешается проезжать через «джокер».

3. Квалификационные заезды (хиты).

3.1. Проводятся 4 серии квалификационных заездов с пятью стартующими автомобилями с одной линии в каждом квалификационном заезде (см. Рисунок 1). Дистанция каждого заезда - 4 круга.

3.2. Порядок старта:

- 1-я и 3-я серии: согласно результатам жеребьевок (отдельных для каждой серии), которые проводятся в присутствии одного из спортивных комиссаров на брифинге;
- 2-я серия: согласно классификации 1-й серии квалификационных заездов; при одинаковом времени в 1-ой серии приоритет определяется по результатам жеребьевки;
- 4-я серия согласно **обратному порядку** классификации 3-й серии квалификационных заездов; при одинаковом времени в серии приоритет определяется по результатам 2-й серии;

3.3. Принцип формирования стартовых листов квалификационных заездов в каждой серии – по 5 автомобилей, кроме двух первых заездов для самых медленных или худших по жеребьевке (см. пример ниже).

Лучшие 5 пилотов всегда стартуют в последней гонке серии, следующие 5 в предпоследней и так далее.

Если в первые две гонки попадает от 6 до 9 пилотов, то они делятся на две гонки:

- при 9 – в первой гонке 4 самых медленных, во второй следующие 5
- при 8 - в первой гонке 3 самых медленных, во второй следующие 5
- при 7 - в первой гонке 3 самых медленных, во второй следующие 4
- при 6 - в первой гонке 3 самых медленных, во второй следующие 3

3.4. Если по каким-то причинам спортсмен не может принять участие в серии – его представитель обязан сообщить об этом судье при участниках до начала данной квалификационной серии. В противном случае к данному участнику будут применены штрафные санкции согласно п.3.5.

3.5. Момент выезда на стартовую решетку - старт предыдущего заезда. К моменту своего выезда на стартовую решетку Спортсмен должен **находиться в своем автомобиле в накопителе**. Если по каким-то причинам его там не окажется – его место на старте останется свободным и к нему будет применена денежная пенализация в размере равном 0,5 заявочного взноса.

3.6. Спортсмен с лучшей классификацией имеет право выбирать место на линии старта, затем второй, третий и т.д.

Пример: при 18 классифицированных и допущенных к квалификационной серии спортсменах проводятся 4 заезда: в первом заезде серии стартуют спортсмены, занимающие места с 16 по 18, во втором – с 11 по 15, в третьем – с 6 по 10-ое и в четвёртом с 1 по 5-ое место.

- 3.7. По итогам каждой серии квалификационных заездов спортсменам начисляют баллы: обладателю лучшего результата – 50 баллов, второго – 45, третьего – 42, четвёртого – 40, пятого – 39, шестого – 38 и т. д. При одинаковом результате (времени) начисляются среднеарифметические баллы.
- 3.8. Спортсмены, не финишировавшие в квалификационном заезде, получают количество баллов, равное баллам, которые получил бы самый медленный пилот, при условии старта и финиша всех спортсменов, минус 1 балл. Спортсмены, не стартовавшие или результат которых был аннулирован в квалификационном заезде, баллов не получают.

Пример: при 8 допущенных к квалификационной серии спортсменах если все стартуют и финишируют, то последний получит 36 баллов. Если кто-то не финиширует - он/они в этом случае получают по 35 баллов, независимо от того, сколько спортсменов стартовало.

- 3.8.1. Чтобы финишировать в квалификационном заезде, необходимо пройти полную дистанцию этого заезда. Спортсмены, отставшие на круг или более, считаются не финишировавшими.
- 3.9. По окончании всех квалификационных заездов, создается промежуточная классификация, согласно сумме баллов всех квалификационных заездов. При равенстве баллов у двух или нескольких спортсменов приоритет будет иметь спортсмен, имеющий лучший результат в 4-й серии. При дальнейшем равенстве учитывается лучшее время прохождения любого из квалификационных заездов данными пилотами. Чтобы попасть в данную промежуточную классификацию, получить очки в зачет многоэтапного соревнования и иметь возможность стартовать в финале/полуфинале необходимо финишировать как минимум в двух квалификационных заездах.

По результатам квалификационных заездов лучшие 16 пилотов получают очки в зачет многоэтапного соревнования:

1-ый – 16 очков,	9-ый – 8 очков,
2-ой – 15 очков,	10-ый – 7 очков,
3-ий – 14 очков,	11-ый – 6 очков,
4-ый – 13 очков,	12-ый – 5 очков,
5-ый – 12 очков,	13-ый – 4 очка,
6-ой – 11 очков,	14-ый – 3 очка,
7-ой – 10 очков,	15-ый – 2 очка,
8-ой – 9 очков,	16-ый – 1 очко

- 3.10. В каждом квалификационном заезде спортсмен обязан один раз проехать через «джокер». спортсмены, которые не проедут через него, получают штрафное время в 30 секунд. Спортсмен, совершивший фальстарт в квалификационном заезде, должен проехать через джокер дважды на трассах, где прохождение джокера увеличивает время круга. На трассах, где прохождение джокера уменьшает время круга, спортсмен, совершивший фальстарт пенализируется штрафным временем - 5сек.
4. **Финальные заезды. Общие правила.**
- 4.1. Если спортсменов, допущенных до финальных заездов 11 или менее, проводится только 1 финальный заезд для 8 лучших спортсменов (см. раздел 5). При числе спортсменов, допущенных до финальных заездов более 11, проводятся 2 полуфинальных заезда и финал (см. раздел 6.).
- 4.2. Спортсмен, исключенный из полуфинала/финала - очков за него не получает. КСК может лишить его и остальных набранных очков на этапе, если сочтет необходимым.
- 4.3. Спортсмен, не стартовавший в полуфинале/финале - очков за него не получает.
- 4.4. В полуфинальном/финальном заезде спортсмен обязан один раз проехать через «джокер». Спортсмены, не выполнившие это требование, классифицируются последними в данном заезде и очков не получают (за исключением сошедших). При выезде из «джокера» автомобили, движущиеся по основной трассе, имеют преимущество.
- 4.5. Результаты в полуфинале/финале определяются в соответствии со следующими правилами:
- 1) Спортсмены, прошедшие установленное количество кругов, классифицируются в соответствии с порядком, в котором они пересекли финишную линию;
 - 2) Спортсмены, не прошедшие установленное количество кругов, классифицируются в соответствии с их количеством и порядком прохождения последнего из них.
5. **Финал для 8 спортсменов.**

- 5.1.** Финал для 8 спортсменов проводится по схеме 3-2-3 (рисунок 2), при этом спортсмен с лучшей классификацией может выбрать место в своем ряду. Дистанция финала - 6 кругов.
- 5.2.** Если по какой-то причине спортсмен (или спортсмены) из первых 8 не могут принять участие в финале (на момент начала формирования стартовой решетки) – они будут заменены следующими спортсменами по результатам квалификационных заездов, которые будут стартовать последними. Остальные спортсмены на стартовой решетке перемещаются вверх, занимая места выбывших участников.
- По результатам финала спортсмены получают очки в зачет многоэтапного соревнования:
1-ый – 10 очков, 2-ой – 8 очков, 3-ий – 6 очков, 4-ый – 5 очков, 5-ый – 4 очка, 6-ой – 3 очка, 7-ой – 2 очка, 8-ой – 1 очко.

6. Полуфинальные и финальные заезды для 12 спортсменов.

- 6.1.** По результатам квалификационных заездов 12 лучших спортсменов попадают в 2 полуфинальных заезда.

<i>1-й Полуфинал</i>	<i>2-й Полуфинал</i>
1X – 3X	2X – 4X
5X – 7X	6X – 8X
9X – 11X	10X – 12X

Схема 1. Расстановка спортсменов в двух полуфинальных заездах

Обозначения: 2X – спортсмен, занявший второе место по результатам квалификационных заездов.

- 6.2.** Из каждого полуфинального заезда в финал выходят Спортсмены, занявшие места с первого по третье и имеющие не менее одного пройденного круга в своём полуфинальном заезде. При отсутствии пройденных кругов места таких пилотов в финале остаются свободными.
- 6.3.** Полуфиналы и финал проводятся по схеме 2-2-2 (рисунок 3), при этом спортсмен с лучшей классификацией может выбрать место в своем ряду. Дистанция полуфинала – 5 кругов, финала – 6 кругов.
- 6.4.** На момент формирования полуфинальных заездов все 12 пилотов должны быть в предстартовой зоне. Время начала формирования финальных и полуфинальных заездов должно быть опубликовано на табло информации. Если по какой-то причине спортсмен (или спортсмены) из первых 12 не могут принять участие в полуфинале (на момент начала формирования стартовой решетки) – они будут заменены следующими пилотами по результатам квалификационных заездов, которые будут стартовать последними. Остальные спортсмены перемещаются вверх, занимая места выбывших участников.
- По результатам полуфиналов спортсмены получают очки в зачет многоэтапного соревнования:
1-ый – 6 очков, 2-ой – 5 очков, 3-ий – 4 очка, 4-ый – 3 очка, 5-ый – 2 очка, 6-ой – 1 очко.
- По результатам финала спортсмены получают очки в зачет многоэтапного соревнования:
1-ый – 8 очков, 2-ой – 5 очков, 3-ий – 4 очка, 4-ый – 3 очка, 5-ый – 2 очка, 6-ой – 1 очко.

7. Итоговые результаты.

- 7.1.** Победителем и призерами этапа являются спортсмены, занявшие 1-е, 2-е и 3-е места в финальном заезде.
- 7.2.** Если проводились полуфиналы, то места спортсменов, не попавших в финал, распределяются следующим образом: 7-8 место – Спортсмены, занявшие 4-ое место в полуфиналах, 9-10 место – Спортсмены, занявшие 5-ое место в полуфиналах и т.д. Лучшее место в каждой паре у обладателя лучшего результата по итогам квалификационных заездов.
- 7.3.** Спортсмены, не попавшие в финальные заезды, классифицируются в соответствии с квалификацией.
- 7.4.** В зачет многоэтапного соревнования идет сумма всех очков, набранных спортсменом на данном этапе: очки за квалификационные заезды и очки за полуфинальные и финальные заезды.



Рисунок 1.



Рисунок 2.

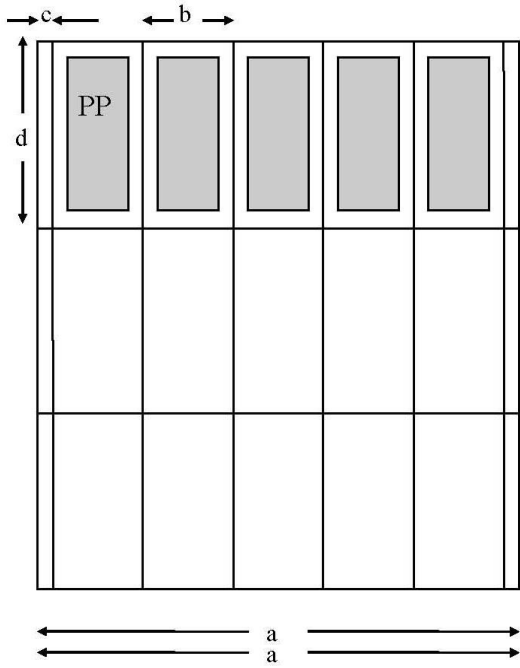

Рисунок 3.

ПРАВИЛА ПРОВЕДЕНИЯ СОРЕВНОВАНИЙ по КРОССУ и РАЛЛИ-КРОССУ

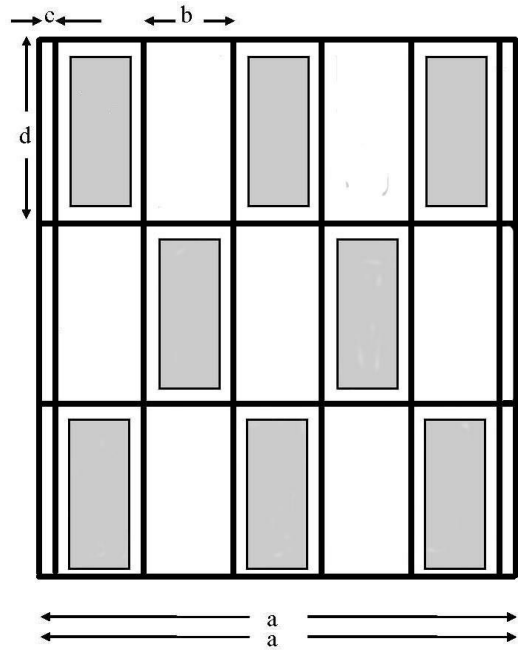
Приложение 6

ФЛАГИ, ПРИМЕНЯЕМЫЕ ПРИ ПРОВЕДЕНИИ СОРЕВНОВАНИЙ ПО КРОССУ и РАЛЛИ-КРОССУ

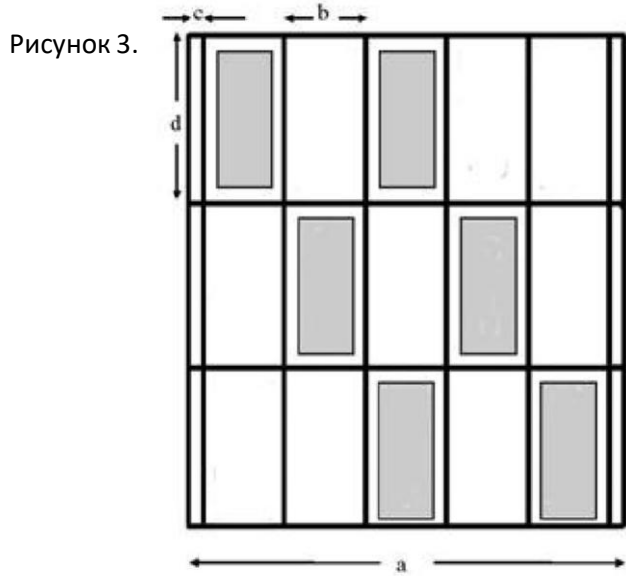
Флаговая сигнализация должна соответствовать п.5.2 (Глава 5) к СК РАФ «Рекомендации по наблюдению за трассой и работе аварийных служб» со следующими уточнениями:

БЕЛЫЙ, флаг РАФ или флаг Организатора	Для подачи стартовой команды.
ЖЕЛТЫЙ (взмахами, показывается 2 круга)	При возникновении препятствия (опасности) на участке, либо по указанию Руководителя гонки.
Два ЖЕЛТЫХ (взмахами, показывается 2 круга)	Предупреждение о повышенной опасности.
Сигналы, подаваемые желтыми флагами, действуют до препятствия включительно. В зоне действия желтого флага обгон запрещен.	
КРАСНЫЙ	Остановка заезда.
Всем спортсменам прекратить гонку, снизить скорость и медленно продолжить движение, подчиняясь указаниям судей.	
ЧЕРНО-БЕЛЫЙ в шахматную клетку	Финиш
ЧЕРНЫЙ с табличкой, на которой указан стартовый номер пилота	Результат заезда данного спортсмена аннулирован по решению КСК.
Соответствующему пилоту прекратить соревнование, и, не создавая препятствий остальным спортсменам, немедленно покинуть трассу в установленном месте выезда.	
СИНИЙ	Сигнал обгона. («Вас обгоняют на круг»). В ралли-кроссе данными флагами так же обозначается окончание зоны выезда из джокера.
Показывается пилоту, которого обгоняют на круг. Препятствовать обгону запрещается.	
ЧЕРНО-БЕЛЫЙ (разделен по диагонали) с табличкой, на которой указан стартовый номер пилота	Предупреждение соответствующего пилота за нарушение, допущенное им на трассе.
ЖЕЛТЫЙ С ЧЕРНЫМИ ДИАГОНАЛЯМИ	Последний круг
Данный флаг не показывается, если на линии финиша показывают таблички (табло) с указанием количества оставшихся кругов	

ПРАВИЛА ПРОВЕДЕНИЯ СОРЕВНОВАНИЙ по КРОССУ и РАЛЛИ-КРОССУ

Приложение 7

СВОДНАЯ ТАБЛИЦА ПЕНАЛИЗАЦИИ, ПРИМЕНЯЕМАЯ ПРИ ПРОВЕДЕНИИ СОРЕВНОВАНИЙ ПО КРОССУ И РАЛЛИ-КРОССУ

Следующий перечень не является исчерпывающим. Коллегия Спортивных Комиссаров в полном объеме обладает полномочиями в отношении наложения взысканий в соответствии с СК РАФ.

№	Нарушения, допущенные спортсменом.	статья	Пенализация	решение	
				Если назначен Рейс-директор	Если Рейс-директор не назначен
1	Опоздание на административную проверку или входную техническую инспекцию	8.1. ППКР	денежная пенализация***, предусмотренная Регламентом соревнования; отказ в допуске к соревнованию.	КСК	
2	Отсутствие на обязательном брифинге. Опоздание на брифинг.	8.5 ППКР	Замечание , денежная пенализация в размере - 0,5 заявочного взноса с обязательным ознакомлением с текстом; отказ в допуске к соревнованию.	КСК	
3	Отсутствие на обязательных мероприятиях соревнования (торжественное открытие, торжественное закрытие, награждение, пресс-конференции)	Брифинг Регламент этапа	По решению КСК: исключение из соревнования; замечание , денежная пенализация **	КСК	
4	Отсутствие документов, перечисленных в п 8.2, 8.3. ППКР	8.2, 8.3 ППКР	Отказ в допуске к соревнованию	КСК	
5	Отсутствие омологированной экипировки или технического паспорта РАФ на спортивный автомобиль	4.3, 8.4.1 ППКР	Отказ в допуске к соревнованию	КСК	
6	Автомобиль не соответствует техническим требованиям	4.1. ППКР, ТТ класса	Отказ в допуске к соревнованию	КСК	
7	Отказ от размещения или отсутствие на автомобиле обязательной рекламы Организатора	16.5 ППКР	Отказ в допуске к соревнованию	КСК	
8	Отказ от размещения на автомобиле необязательной рекламы Организатора	16.8 ППКР	Дополнительный денежный взнос (0,5 заявочного взноса) в кассу Организатора	КСК	
9	Несоответствие стартовых номеров требованиям	4.4 ППКР	По решению КСК: замечание или денежная пенализация ** или отказ в допуске к соревнованию	КСК	
	10.1 Обгон под желтыми флагами	12.9 ППКР	по решению КСК	КСК	
	10.2 Обгон после финиша	13.1. ППКР	по решению КСК, Руководителя гонки замечание;	КСК, РД	КСК, РГ
	10.3 Опасное возвращение на трассу	12.2 ППКР	замечание, штрафное время, штрафные круги	РД	РГ
	10.4 Опасный выезд из джокера	12.14 ППКР	замечание или штрафное время	РД	РГ

ПРАВИЛА ПРОВЕДЕНИЯ СОРЕВНОВАНИЙ по КРОССУ и РАЛЛИ-КРОССУ

10	10.5 Спортсмен не покидаетавтомобиль или не перемещается в безопасное место после схода	12.7 ППКР	Замечание по решению Руководителя гонки или Рейс-директора.	РД	РГ
	10.6. Прогрев шин вне отведенных для этого мест	10.2.1 ППКР	Денежная пенализация - 0,25 заявочного взноса	КСК	КСК
	10. 7 Контактная борьба	12.3 12 ППКР	замечание, штрафное время, изменение места в заезде	РД	РГ
	10.8 Другие нарушение правил движения по трассе (пункт 12, ППКР) Нарушение правил поведения спортсменов Игнорирование сигналов, подаваемых судейскими флагами или других распоряжений судей	прил. 6 3.2.1 Гл.3 СК	штрафные круги; денежная пенализация **(только для нарушений правил поведения спортсменов), аннулирование результата заезда; исключение из зачета* в этапе соревнований (аннулирование результата) (КСК)	КСК (аннулирование результата, денежная пенализация)	КСК (аннулирование результата, денежная пенализация)
	10.9 Продолжение движения в гоночном режиме за пределами гоночного полотна	12.2 ППКР	исключение из зачета* в этапе соревнований (аннулирование результата) – По решению КСК	КСК	
11	Оказание посторонней помощи пилоту на трассе или выход пилота из автомобиля.	12.8 ППКР	Окончание заезда для данного пилота в данной точке трассы с учетом количества пройденных кругов.	-	-
12	Оказание посторонней помощи пилоту в стартовой зоне.	10.4 ППКР	Отказ в старте По решению КСК	КСК	КСК
13	Спортсмен не проехал ни одного круга в свободной или хронометрируемой тренировке	п. 2.5 прил.3п.1 прил.4 п.2 прил.5	Отказ в допуске к участию в заездах, или порешению КСК.	КСК	КСК
14	Нарушение режима закрытого парка	13.3 ППКР	Исключение из зачета в этапе соревнования	КСК	КСК
15	Отсутствие проезда черезДжокер (в кроссе для трасс с джокером и ралли-кроссе)	Прил. 3 (пп.4.6, 5.1) Прил. 4 (п.2) Прил 5 (пп 3.10, 4.4)	В Хитах (квалификационных заездах) + 30 сек В полуфиналах/финалах – классифицируется последним в этом полуфинале/финале, перед не стартовавшими. Очков за полуфинал/финал не получает (ралли-кросс).	РД	РГ
16	16.1. Проезд через Джокер более одного раза (в кроссе для трасс с джокером и ралли-кроссе)	Прил. 3 (пп.4.6, 5.1) Прил. 4 (п.2) Прил 5 (пп 3.10, 4.4)	В Хитах (квалификационных заездах) – порешению КСК	КСК	КСК
			В полуфиналах/финалах – классифицируется последним в этом полуфинале/финале, передне стартовавшими, или по решению КСК.	РД, КСК	РГ, КСК
17	Получение на одном этапе соревнования двух замечаний	п 14.1 ППКР	- Аннулирование результата заезда; (для соревнований, проводимых по Приложению 4) – исключение из зачета* в этапе соревнований.	КСК	КСК

ПРАВИЛА ПРОВЕДЕНИЯ СОРЕВНОВАНИЙ по КРОССУ и РАЛЛИ-КРОССУ

18	Получение на одном этапе соревнования трех замечаний	п. 14.2 ППКР	Исключение из зачета* в этапе соревнований (аннулирование результата)	КСК	КСК
Фальстарт в соревнованиях по кроссу					
Приложение 4					
	первый фальстарт	11.1,11.3ППКР	Повтор старта.	-	-
	второй фальстарт в заезде по вине того же пилота:	11.1,11.3 ППКР	Отказ в старте перезаезда этому пилоту.	РД	РГ
Приложение 3					
в хитах (квалификационных заездах)					
19	первый фальстарт	11.1,11.3ППКР	Штрафное время 5 сек пилоту, совершившему фальстарт. Повтор старта	РД	РГ
	второй фальстарт в заезде по вине того же пилота:	11.1,11.3ППКР	Отказ в старте перезаезда этому пилоту.	РД	РГ
Приложение 3 (для трасс с джокером)					
	первый фальстарт	11.1,11.3ППКР	Повтор старта, +дополнительный джокер пилоту, совершившему фальстарт	РД	РГ
	второй фальстарт в заезде по вине того же пилота:	11.1,11.3ППКР	Отказ в старте перезаезда этому пилоту.	РД	РГ
в полуфиналах/финалах					
	первый фальстарт	11.1,11.3ППКР	Повтор старта.	РД	-
	второй фальстарт в заезде по вине того же пилота:	11.1,11.3ППКР	Отказ в старте перезаезда этому пилоту.	РД	РГ
Фальстарт в соревнованиях по ралли-кроссу:					
в хитах (квалификационных заездах)					
20	первый фальстарт	11.1 ППКР, 3.10 прил.5	Повторный старт, +1 дополнительный джокер пилоту, совершившему фальстарт. Штрафное время 5 сек пилоту, совершившему фальстарт. (для трасс, где прохождение джокера уменьшает время круга)	РД, КСК	РГ, КСК
	второй фальстарт в заезде по вине того же пилота:	11.1,11.3ППКР	Отказ в старте перезаезда этому пилоту.	РД	РГ
в полуфиналах/финалах					
	первый фальстарт	11.1,11.3ППКР	Повтор старта.	-	-
	второй фальстарт в заезде по вине того же пилота:	11.1,11.3 ППКР	Отказ в старте перезаезда.	РД	РГ
Несоответствие автомобиля техническим требованиям.					

ПРАВИЛА ПРОВЕДЕНИЯ СОРЕВНОВАНИЙ по КРОССУ и РАЛЛИ-КРОССУ

21	При выявлении на входной ТИ	4.1. ППКР, ТТ класса	отказ в допуске к соревнованию	КСК	КСК
	При выявлении на заключительной ТИ	4.1. ППКР, ТТ класса	Исключение из зачета в этапе соревнования	КСК	КСК
	Недовес	8.4.5. ППКР	Аннулирование результата заезда	КСК	КСК
	Несоответствие топлива	8.4.6 ППКР	Аннулирование результата заезда	КСК	КСК
22	Отсутствие в накопителе в момент формирования заезда с участием данного пилота	3.5 прил 5 ППКР	денежная пенализация - 0,5 заявочного взноса	КСК	КСК
23	Непристойное поведение на соревновании, оскорбления в адрес участников, судей, спортивных комиссаров, главной судейской коллегии.	3.2.1 Гл.3 СК	По решению КСК: денежная пенализация в размере 3 заявочных взносов, исключение из соревнования, дисквалификация (по представлению комитета кросса и ралли-кросса).	КСК	КСК
24	Применение физической силы относительно любого участника соревнования.	3.2.1 Гл.3 СК	Денежная пенализация - 1 заявочный взнос и исключение из соревнования	КСК	КСК
25	Отказ подписать решение КСК, Руководителя Гонки, Рейс Директора	3.2.1 Гл.3 СК	Денежная пенализация - 1 заявочный взнос, замечание	КСК	КСК
26	Отказ прибыть в КСК по вызову	3.2.1 Гл.3 СК	Денежная пенализация - 1 заявочный взнос	КСК	КСК
27	Использование в заезде радиосвязи или телефонной связи спортсмен-боксы.	4.7 ППКР	Аннулирование результата заезда	КСК	КСК
28	Неспортивное поведение, попытка повлиять на результат соревнования, с помощью давления на организатора в том числе с привлечением третьих лиц или организаций.	п. 1.8.5 Главы 1, СК РАФ	По представлению комитета кросса и ралли-кросса отказ в допуске к соревнованию (к сезону соревнований)	Комитет кросса и ралли кросса	